

05294 ARC
BENT DAMSGAARD
KATTEGATSVEJ 10
9900 FREDERIKSHAVN

118 000

Gælder de
maritimt i
motor - så sig ud til os.

Vi har Nordjyllands største udvalg indenfor branchen og markedsfører os med alle de kendte mærker i elektronik og diverse bådudstyr.

HEMPEL og INTERNATIONAL malingprogram.

Forhandling af **YAMAHA - MERCURY SUZUKI** og **HONDA** 4 takt påhængsmotorer samt inn-outboard.

CRESCENT - TERHI - ASKELADDEN joller.

Amerikanske og canadiske speedbåde m.m.



Husk hos os finder du det største udvalg i Helly Hansen beklædning. Vi har den eneste **SHOP I SHOP** i Nordjylland.



Fra forår 1997
finder du ligeledes



SHOP I SHOP
eneste i Nordjylland

KOM OG SE DE LÆKRE TING
BUKSESNEDEKEREN - RED/GREEN - HELLY HANSEN - BLUE DRAKE
DOCKSIDES OG DUBARRY SEJLERSKO m.m.

SIDSTE NYT: Katalog **NAUTISK Udstyr 97** er udkommet. Hvis du ikke allerede har fået et, kan du afhente et gratis eksemplar i vores forretning.



motor og
båd centret a/s
frederikshavn

Sindallundvej . Frederikshavn
Tlf. 98 42 23 93 . Fax 98 42 43 67



FSK - nyt

Nr. 2 - April 1997



ORGAN FOR
FREDERIKSHAVN SEJLKLUB OG FREDERIKSHAVN SØSPORTSHAVN

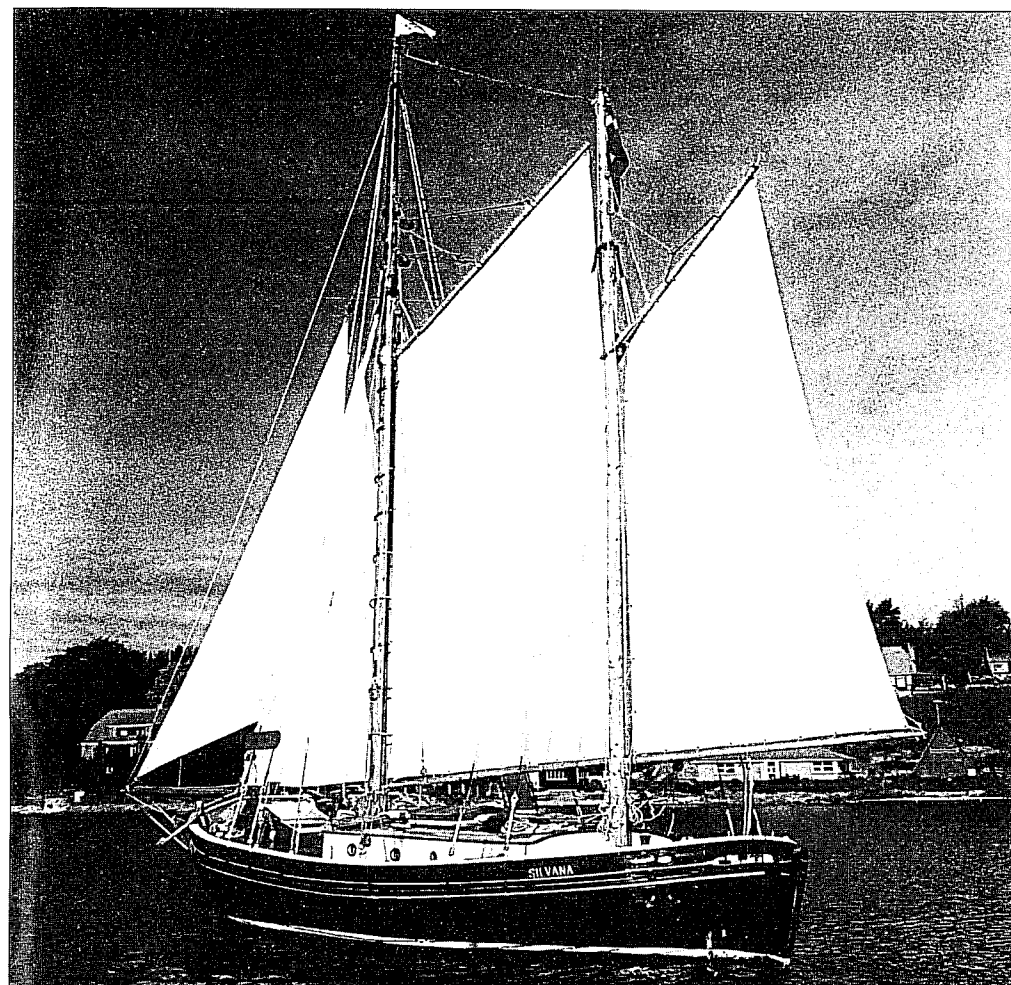

ROBLON

Leverandør til det danske sejlerfolk

Det handler om din økonomi

Hvad har du af lån?
Hvad har du af opsparing?
Hvad har du af planer for fremtiden?
Vi hjælper gerne med et økonomieftersyn.
Med at få mest muligt ud af pengene på længere sigt.
Der kan nemlig være penge at tjene ved en grundig gennemgang af privatøkonomien.
Og det er jo den, det handler om.



EGNSBANK NORD

WÆHRENS

VINHANDEL

Rimmensgade 35 . Frederikshavn
Tlf. 98 42 04 13 . Fax 98 43 39 83

ADVOKATERNE

H. Rønnow Jessen (H) Danmarksgade 23
E. Balle Kristensen 9900 Frederikshavn
Ole Kildeby (L) Tlf. 98 42 91 11
Fax 98 42 17 44

FSK-nyt - Nr. 2 - 19. årg. - April 1997

Redaktion:

Børge Nielsen (ansvarsh.)..... 98 46 31 77
Telefax 98 46 11 26
Vestergade 9, 9300 Sæby

Blad- og annonceudvalg:

Bestyrelsen

Bestyrelse:

Erik Reichstein (formand) 98 42 53 92
Bodil Nielsen (kasserer)..... 98 42 79 59
Lisbet Nielsen (sekretær) 98 46 52 65
Hardy Thomsen 98 42 65 29
Jan Jakobsen 98 43 18 73
Ib Andersen 30 90 41 29
Søren Petersen 98 43 25 36

Kapsejladsudvalg:

Ib Andersen (formand) 30 90 41 29
Chr. Wille 98 47 90 92
Preben Madsen 98 43 24 26
Henrik Carlsen 98 43 25 22
Carl Jørgen Poulsen 98 42 29 88
Carsten Precht-Jensen 98 46 39 01

Klubhusudvalg:

Jan Jakobsen 98 43 18 73

Aktivitetsudvalg:

Hardy Thomsen 98 42 65 29
Lissi Muff Jensen 98 42 66 60
Roland Brunhøj 98 43 22 14

Ungdomsudvalg:

Søren Petersen (kontaktperson) 98 43 25 36
Michael Nielsen 98 42 79 59
Helle Houmann 98 42 10 44
Sanni Damsgaard 98 42 20 16
Allan Randrup 98 43 00 50

Jolleudvalg:

Bestyrelsen

Handicapudvalg:

Allan Randrup 98 43 00 50

Svømmeudvalg:

Bent Damsgaard 98 42 20 16
Lisa Sørensen 98 43 15 11

Dommere:

Svend Nielsen 98 42 28 50
Merete Reichstein 98 42 53 92
Søren Jørgensen 98 43 15 13
Bodil Nielsen 98 42 79 59
Annette Lillelund 98 43 07 08
Dorte Gadeberg 98 42 66 54
Henrik Olsson 98 42 37 41

Målere:

Carsten Precht-Jensen 98 46 39 01
Henning Sander 98 46 37 74

Cafeteria, klubhuset 98 43 40 84

Havnekontoret, Søsportsvej.... 98 43 28 56

Havnekontorets telefax 98 43 50 56

Forsidebillede:

Museet For Danske Lystfartøjer's flagskib krydsjagten »Silvana« af Svendborg.

Læs mere om museet og »Silvana« i artiklen inde i bladet.

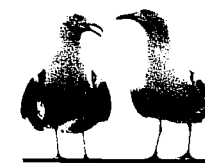

Stof til næste nr.

Senest 9. juni

Der er vind i sejlene i Bilbyen Bangsbostrand

Søndergade 244-250 . Frederikshavn . Telefon 98 43 11 00

Isoleringsfirmaet
NORISOL a.s
98 42 90 66

RESERVERET

mekanord
marinegearbox

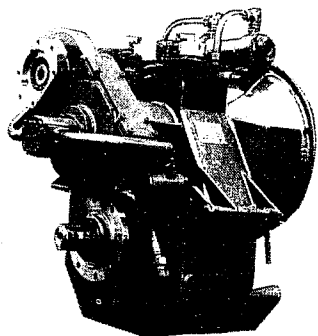

mekanord a.s
NORDRE KAJ 31 TLF. 98 42 03 11 . 9900 FREDERIKSHAVN



Den er bare
super!



Telefon 80 20 12 34

Få vind i sejlene - kør

TOYOTA

 **TOYOTA** FREDERIKSHAVN

Damsgaard, Hüttel & Sørensen
Maigårdsvej 8, 9900 Frederikshavn, tlf. 98 42 72 22

„Vendsyssel“

Specialværksted for Aut Specialværksted for
AUTOOPRETNING **Tekst og DITEC LAKKONSERVERING**
Suderbovej 14 . Frederikshavn

Tlf. 98 42 24 44 . 98 43 04 44
Autoglas - stort lager
Soltage - mange modeller
Undervognsbehandling



Frederikshavn
Danmarksgade 8
9900 Frederikshavn
98 42 71 77
Fax 98 43 22 95



Hempel's
Yacht Paint's

Skibsartikler,
pensler m. v.

DAMSGAARD

Lager: Fiskerihavnen 98 42 26 22

IBDO

BDO ScanRevision
Statsautoriseret revisionsaktieselskab



Shell
Bangsbostrand ApS

Ole Pahl . Søndergade 250
9900 Frederikshavn
Telefon 98 42 39 19

Søndag den 27. april kl. 0900:
Morgenkaffe i cafeteriet, husk tilmelding.
Kl. 1000:
Standerhejsning.

Påske:
Motor- og Bådcentret holder åbent hus
med fadøl og lidt mundgodt.

Onsdag den 7. maj kl. 1900:
Onsdagssejladserne starter.

Lørdag den 30. maj:
Pinsetur til Læso.
Medbring selv grill til fælles grillparty
lørdag aften.

Lørdag den 14. juni:
Familiekapsejladsen Hirsholmene Rundt
med mål i Sæby.
Vi inviterer Sæby Sejlklub med.
Fælles grill om aftenen i Sæby.
Nærmere ved opslag på havnen.

Mandag den 23. juni:
Sct. Hansaften i Søsportshavnen.
Bålet tændes kl. 2000.
Snobrød til børnene.
Båltaler: Kaj Holsko.
Kaffe, is m.m. kan købes i cafeteriet.

Nye medlemmer

STØTTEMEDLEMMER:

Dan Ray, København.
Kjeld Andersen, Klokkeholm.
Paul Jørgen Nielsen, Frederikshavn.
Michael Sørensen, Frederikshavn.
Jens Jensen, Frederikshavn.
De nye medlemmer bydes velkommen i klubben.



Forår – uhhhh hvor det klør!

I skrivende stund (3. marts) har foråret og de dertil knyttede fornemmelser og forventninger til den nye sejlersæson fået overtaget. De første strandskader har meldt sig, hvilket skulle være et usvigeligt forårstegn.

Det er rart, at alt det, vi i vinterens løb har gået og glædet os til, så småt er startet op allerede nu. Desuden kan vi jo være 100 % sikre på, at vi får en bedre sommer end den forgangne.

Selv om det har været vinter, har klubben ikke ligget stille. Der har været de sædvanlige aktiviteter som svømning, ungdomssejlads, ture til bådudstillingerne i Göteborg og Fredericia, klubaftener m.m. Af sidstnævnte kan nævnes et meget vellykket arrangement med jordomsejleren Svend Billesbølle, som vi allerede har lavet en aftale med til efteråret, hvor han vil fortælle »sidste afsnit«.

I bestyrelsen har vi ikke ligget på den lade side. Vi arbejder stadig med problemet med vores dårlige tag på klubhuset og har forskellige projekter på tegnebrættet. Det hele koster naturligvis penge, og måske falder det hele til jorden, så vi må nøjes med en reparation af det nuværende tag.

Vi er allerede i gang med at arrangere havnefest i weekend'en 9.-10. august og har fået nedsat et havnefestudvalg, der allerede har trukket i arbejdstøjet, men der er dog stadig brug for hjælp, og her er det specielt DIG, jeg tænker på, så derfor regner jeg med, at DU snart melder dig under fanerne.

Med ønsket om et godt forår med luften fortættet af malingsdampe og løgnehistorier.

løvrigt hedder Aksel Andersen ikke Mortensen – det gør Martin. Erik Reichstein.

Av – der fik jeg den! Undskyld Aksel.

Hiilsen redaktøren.

Sponsoraftale med METAX

Da vi her i vinter var ude at tegne annoncer, spurgte vi også hos Metax, som ikke var interesseret i at tegne annonce i bladet. Imidlertid gav Metax os et godt tilbud, som vi har sagt ja tak til. Tilbudet går i korthed ud på, at hver gang et af klubbens medlemmer tankes hos Metax, tilflyder der sejlklubben 5 øre pr. liter der tankes, uden at det iøvrigt går ud over Metax's rabatter. Du skal blot hos Metax meddele, at du er medlem af Frederikshavn Sejlklub enten du har kontantkort eller kundekort. Dette er også gældende for dine pårørende.

Ligeledes får klubben kr. 500,- hver gang der tegnes 10 nye Metaxkort påstemplet Frederikshavn Sejlklub.

Køber du fyringsolie, får klubben kr. 50,- pr. 1000 liter, og der ydes en bonus på kr. 100,- for hver ny olie kunde.

Bemærk: Der pilles **ikke** ved dine normale rabatter.

Dette er en let måde at hjælpe klubben på, så vi kan i bestyrelsen varmt anbefale ordningen.

Er du i tvivl, så spørg bare bestyrelsen.

Nyt fra kapsejladserne

Forberedelserne til onsdagssejladserne er nu igang. Andetsteds kan ses en beskrivelse af det nye banesystem. Banerne 1 til 8 vil blive valgt af dommerne alt efter vindretning.

Den 16.04.97 vil baner og sejladsbestemmelser blive gennemgået. Vi modtager naturligvis gerne kommentarer inden denne dag. Banerne vil blive fortrykt som vist og indstøbt i plast.

Et par ting vil være værd at huske:

1. Lær talstanderne at kende.
2. Lad banesystemet være i båden.

I forhold til sidste år sker der ændringer med banen, klubbemestersystemet samt et forsøg på at forlænge sæsonen med to sejladser søndag formiddag. Disse indgår i serien af sejladser.

Kapsejladsudvalget håber med disse tiltag, at gøre sejladserne sjovere for alle deltagere.

Med hensyn til forskellig snak omkring måletal og løbssammensætning, vil udvalget gøre sit yderste for at sammensætte løb med maksimal faisnesse. Dette kan lattes betydeligt med gyldige målebrev og samt med tilmeldte deltagere. Så få allerede nu sejlene ned fra loftet og begynd at sammensætte besætning.

Tilmelding vil som tidligere år foregå på liste i klubhuset.

God kapsejlads og god sommer.

lb Andersen.

KAPSEJLADSKALENDER FOR 1997

- 7. maj: Onsdagssejladserne starter.
- 25. juni: Sidste onsdagssejlads før ferien.
- 6. august: Første onsdagssejlads efter ferien.
- 9. august: Hovedkapsejlads.
- 17. sept.: Sidste onsdagssejlads.
- 21. sept.: Første søndags»onsdagssejlads«.
- 27. sept.: Hirsholmene Rundt.
- 28. sept.: Ingen søndags»onsdagssejlads«.
- 5. okt.: Sidste søndags»onsdagssejlads«.

Klubmester: Onsdagssejladserne på fire af dommerne udvalgte sejladser tæller til kåring af klubmester for henholdsvis 1. og 2. start.

Dette er på tværs af løb og pointgives ud fra overaltplacering i løbene.

Eftertilmeldte placeres i eget løb og deltager **ikke** i klubmesterkonkurrencen.

Bane, tilmeldingsgebyr og målebrevspolitik som tidligere år.

Med venlig hilsen
lb Andersen.

Nyt banesystem 1997

Hermed forslag til nyt banesystem for onsdagssejladserne 1997.

Formål: At opnå at der bliver så meget krydssejladt som muligt.

Bane: Der vil blive 8 forskellige baner ud fra de bøjer, vi plejer at bruge. Banerne bliver nummereret fra 1 til 8, og disse numre vil blive vist ved dommerhuset på nogle store skilte for at angive, hvilken bane der skal sejles. Der vil også blive benyttet tals-tandere til at angive, hvilken bane der skal sejles.

Ved afkortet bane vil tallet for den pågældende bane være efterfulgt af »A« på de store skilte, som angiver hvilken bane der skal sejles (f.eks. 6A). Flag for afkortet bane vil følge normal procedure.

På skiltet for den aktuelle bane vil der være en beskrivelse af, hvilke bøjer der indgår i afkortet bane.

EKSEMPEL PÅ BANER

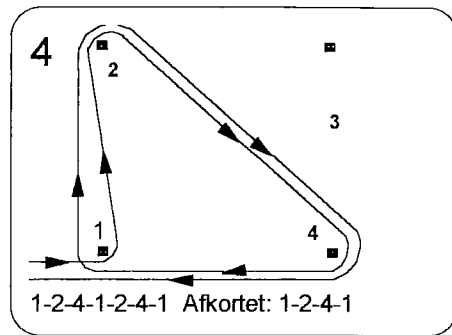
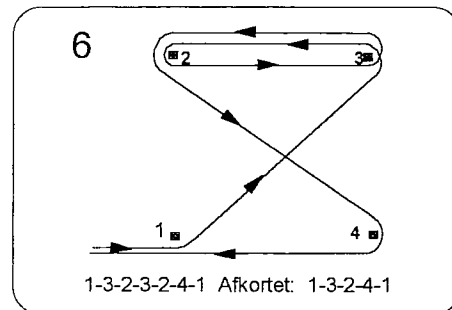

Fritid på vandet koster liv

Fritidsfiskerne tegner sig stadig for en stor del af drukneulykkerne

Fritidsfiskeri fra mindre både ender alt for ofte med druknedøden, og det skyldes ganske enkelt, at netop denne gruppe af fritidssejlere tager for let på sikkerheden.

Søsportens Sikkerhedsråd har for 1996 registreret 26 omkomne ved fritidssejladt i danske farvande. De tilsvarende tal for 1995 var 21 og for 1994 33 omkomne.

Af de 26 omkomne var de 8 udlændinge – 7 tyskere og 1 svensker. Desuden 4 fritidsdykkere.

11 var fritidsfiskere og jægere – og kun een af dem havde redningsvest på.

Mange i den gruppe tænker at »det sker

nok ikke for mig«, men det er en holdning, som koster liv.

VEST OG LIVLINE REDDER LIV

Langt størsteparten af de forulykkede var sluppet med livet i behold, hvis de havde brugt vest. Og det er Søsportens Sikkerhedsråds opfattelse, at stort set alle ville have levet i dag, hvis de havde suppleret vesten med blot nogle få andre sikkerhedsforanstaltninger, der er lige så let at praktisere, som det åbenbart er at glemme dem. Det handler først og fremmest om at bruge sin redningsvest.

Men også om at kontrollere den med jævne mellemrum. Og at supplere den med en livline som gør, at man bliver i eller ved båden.

VARMT TØJ OG VEJRMELDING

Varmt tøj der passer til vejr og formål er

også et must i de måneder, hvor kulden for alvor sætter ind og gør vandet livsfarligt at opholde sig i.

Mange, som officielt omkommer ved drukning, er faktisk omkommer ved afkøling. Hvis man falder i koldt vand, svinder kræfterne hurtigt, og det er vigtigt, at man er varmt klædt på og supplerer med en vand- og vandbeskyttende dragt, allerhelst en termoflydedragt.

Til de elementære råd hører også, at man sørger for at have det mest nødvendige sikkerhedsudstyr ombord – herunder VHF – eller hvis man er tæt ved land – mobiltelefon, som gør det muligt at tilkalde hjælp i tide. Og endelig bør det være en selvfølge, at man tager vejrmedlingen, før man drager ud på havet.

BLIV VED BÅDEN

Det er så lidt, der skal til for at sejlturen ikke ender i statistikken over de desværre alt for mange dødsulykker til søs.

Bliv ved båden, hvis den kæntrer. Det er langt lettere for redningsmandskabet at få øje på en båd end på en omkringdrivende overbordfalden.



Hejs den lige op igen, Bent.

Gamle NMT-telefoner spærres

Efterhånden bruger mange sejlere mobiltelefoner. Men man bør være opmærksom på, at der kan svindles med de gamle NMT-telefoner.

Denne svindel har været kendt en rum tid i udlandet, og den er nu også rykket til Danmark.

Med elektronik, radiosendere og særlige koder ringes der fra Danmark via især det gamle, men meget effektive NMT 450 mobiltelefonnet til især lande i Østeuropa, Fjernøsten m.fl.

SKYHØJE REGNINGER

Hackerne påfører tilfældige, sagesløse mobilkunder skyhøje regninger.

Som regel opdager Tele Danmark Mobil svindelen, og de uskyldige slipper for at betale, men udgiften hænger Tele Danmark Mobil – og dermed samtlige andre kunder – på i sidste ende.

Og nu er svindelen blevet så omfattende til en række nye lande, at opkald til disse lande fra NMT 450-systemet helt spærres af.

BEGRÆNSET

I forvejen var brug af danske NMT telefoner til udlandet stærkt begrænset.

»Problemet var stort også for et par år siden, men er dukket op igen«, siger John Jørgensen, informationschef for Tele Danmark Mobil.

Svindelen i denne omgang skal regnes i 100.000-vis af kroner. Omkring 500 kunder er blevet noteret for samtaler, de hverken har ført eller skal betale. Og hvis andre kan sandsynliggøre, at de er blevet snydt, får de pengene tilbage, lover selskabet.

»Vi kunne se, at nogen begyndte at køre på bestemte nummerserier. Så har vi to muligheder: Skal vi lukke af for flere og flere lande og dermed gøre livet surt for de kunder,

Fortsættes side 12

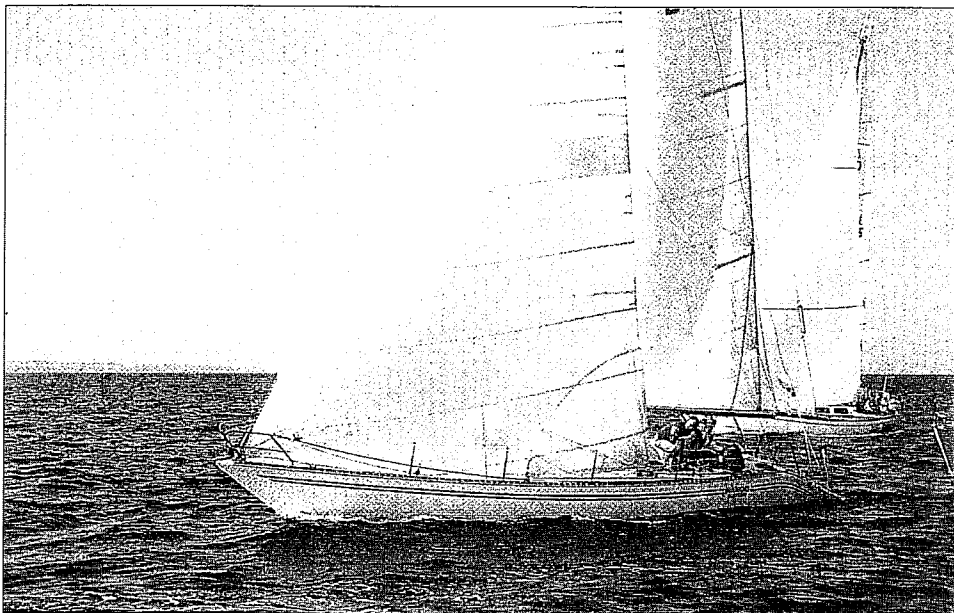

Se tekst-tv før du sejler

300 både til Vedbæks Whiskey-Cup i sundet i oktober sejlede nær drivende træstammer, tabt af et russisk skib fire døgn før. Sejlerne var advaret – på tekst-tv! Hvem kunne vide det? Det var også nyt for Søsportens Sikkerhedsråd.

Men det er rigtigt: Pludselige farer m.v. oplyses straks af Søværnets Operative Kommando (SOK) på tekst-tv side 428 under Farvandsefterretninger.

Da SOK fik besked om, at der var tabt ca. 1.000 stammer en onsdag aften, blev der også straks i Lyngby Radio udsendt »Navigationel Warning« på vhf kanal 16. Den blev fornyet ca. hveranden time natten igennem. Men lejlighedsvis oplysninger kræver aflytninger af vhf døgnet rundt. Det gør

sejlere ikke, og mange har slet ikke vhf. Desuden kom advarslen med næsten et døgn forsinkelse i radioens daglige »Efterretninger for Søfarende«, P1 langbølge kl. 1800. Det hjælper ikke mod pludselige farer.

En svensk lokalradio advarede sejlere mod stammerne, som mest flød ved svenskekysten. Der var os bekendt ingen tilsvarende dansk advarsel. Mange stammer fandtes stadig om søndagen. Det var ikke højsæson, så der skete ingen skade, men de 300 kapsejlere om søndagen samt især fiskerne hver nat risikerede en farlig kollision. Lokale fiskere var forbavsedede over, at de bør se tekst-tv, før de går ud.

Det bør sejlere og f.eks. kapsejlsarrangører også gøre fremover. Hvis man ikke har tekst-tv, heller ikke i båden, æh – så er det heldigvis sjældent, der sker lignende uheld. (Bådmagasinet.)

Hvem anede, at man skal se tekst-tv? 300 både på kapsejls fik ingen advarsel og holdt ikke specielt øje med farlige træstammer.

SEJL PÅ HØJSKOLE

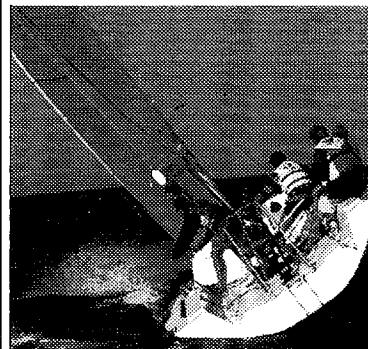

19 ugers intensivt sejlerkursus.

Sejlteori, duelighedsbevis, deltagelse i stævner.

2 uger på ski i Frankrig.

Idrættshistorie.

Religionshistorie, rock og samfund m.m.

Kursusstart

10. august 1997

Bestil kursusmateriale:



OURE IDRÆTSHØJSKOLE

Idrætsvej 1, 5883 Oure

Tlf. 62383838

Fax 62281885

e-mail oure@pip.dknet.dk

www.oure.com

Oure Idrættshøjskole

Oure Idrættshøjskole har bud til dem, der er nået ud over skolealderen. Eleverne på linien »Sejl og Ski« har derfor en større aldersmæssig spredning, men de fleste er i begyndelsen af 20'erne. Nogle kommer til skolen med en del sejlerfaring og ønsker at videreudanne sig – måske i match race, mens andre ikke tidligere har sat deres ben i en båd.

Sejl og Ski byder på halvårslige højskoleophold. Forårsholdet starter i januar og slutter i sidste halvdel af juni, mens efterårsholdet starter i august og slutter umiddelbart før jul. Skiundervisningen foregår dels på selve højskolen i form af forberedende fysisk træning og dels på et to ugers ophold i De franske Alper.

Sejlundervisningen foregår først og fremmest i skolens syv Solinge og suppleres med sejls i DS Match Racerne og skolens en-tonner.

Den regerende europamester i Starbåd og tidligere verdensmester i Yngling og H-båd, Christian Rasmussen, er tilknyttet Oure Idrættshøjskole som lærer. Han siger: »Nogle af eleverne vil blot have elementære sejlkundskaber, mens andre satser målrettet på almindelig kapsejls eller match race. Vi tager udstrakt hensyn til elevernes ønsker og forudsætninger, så alle får udbytte af opholdet.«

Karina Tuemand fra Esbjerg, 21 år, og Peter Frilund fra Sorø, 20 år, er to af de elever, som har deltaget på skolens efterårshold i 1996. Mens Karina mødte op med en del sejlerfaring, var humør og gå-på-mod Peters eneste ballast. Tre måneder senere havde begge bestået den praktiske del af duelighedsprøven i sejls og fortsatte med den teoretiske del – også mens de var i Frankrig og fik skiundervisning, således at opholdet kunne krones med et komplet duelighedsbevis. Undervejs havde de også taget livredderprøven og gennemgået kursus i førstehjælp.

»Sejlsundervisningen har været perfekt, og for mig har det virkelig været sjovt at prøve de forskellige bådtyper og også jollerne,« fortæller Peter. »Selv om jeg nok ikke styrter ud og køber en båd, har jeg opdaget, at jeg elsker at sejle.

Fortsættes side 12

Et museum tager form

Museet For Danske Lystfartøjer, som allerede har en flot samling af gamle fartøjer, efterlyser effekter og gamle både

I Hobro er travle folk ved at være på plads med Museet For Danske Lystfartøjer, som åbner officielt til sommer. Faktisk har museet haft sine første gæster, idet man

Oure Idrætshøjskole

Fortsat fra side 11

Jeg kan lide vandet, luften på havet og livet ombord på en båd. Samtidig har skolen budt på så mange andre ting, et godt samvær på sejlholdet, spændende undervisning og masser af muligheder for fysisk udfoldelse.»

Karina er ikke i tvivl om, at hun vil fortsætte med at sejle, »Jeg kan god lide at sejle Soling, men efter skolen vil jeg nok melde mig ind i en sejlklub og sejle i noget, der er mindre,« fortæller hun.

Højskolens elever deltager også i kapsejladser. Forårsholdet var således med i Bogense Sejlklubs Tuborg Fyn Cup, og efterskoleholdet tog til Rungsted i oktober for at deltage i Kongelig Dansk Yachtklubs Mumm Cup.

Det er ikke blot kroppen, der får mulighed for at udfolde sig på Oure Idrætshøjskole. Hjernen får også sin daglige træning gennem undervisning i mere traditionelle højskolefag som filosofi, psykologi, litteratur og kunst.

Sideløbende med Sejl og Ski-linien har Oure Idrætshøjskole også en surflinie, hvor undervisningen foregår på samme tidspunkter, og hvor surfundervisning i Caraibien er en del af tilbudet.

Udover halvårsopholdene byder Oure Idrætshøjskole også på sommerkurser af én eller to ugers varighed, hvor deltagerne kan opnå elementære færdigheder i kølbåd, jolle eller på bræt.

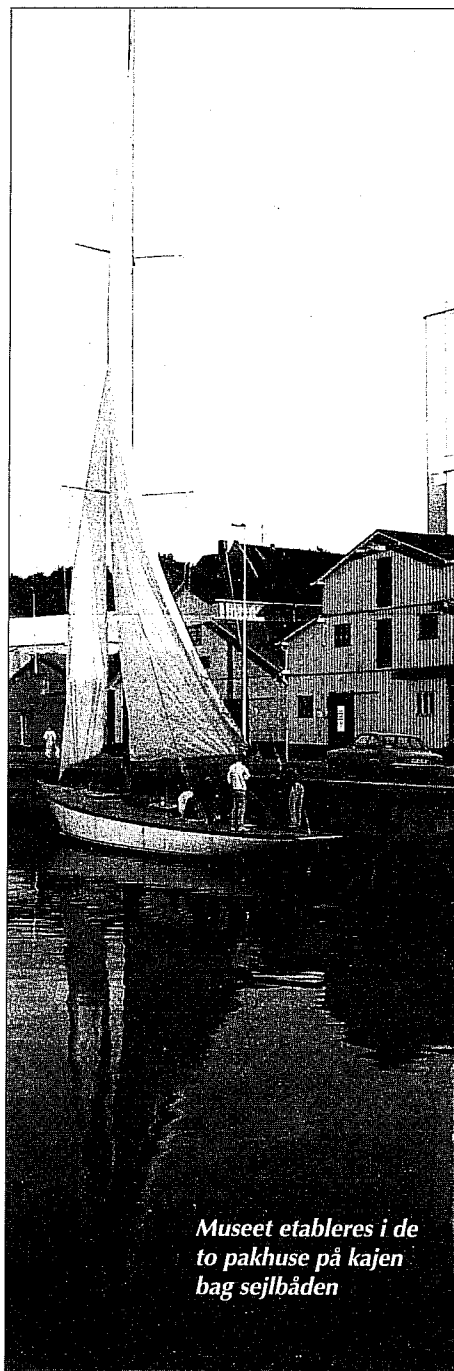

Museet etableres i de to pakhuse på kajen bag sejlbåden

slog dørene op for deltagerne i Nordisk Sejlads for Træskibe i sommer.

Det har været en lang, sej kamp i de forløbne 5-6 år, men resultatet er også imponerende. Allerede nu står de gamle pakhuse på havnen i Hobro delvist istandsatte og rummer en ganske flot samling fartøjer.

Søger effekter

Samlingen omfatter bl.a. spidsgattere fra to af de kendteste konstruktører, Ole Berg og M. S. J. Hansen, folkebåden, en 14 fods Uffa Fox jolle fra '36, optimistjoller, OK-jollen og meget mere.

»Vi vil gerne fungere som oplysningscentral for forespørgsler om lystsejlads,« siger en af initiativtagerne til museet, Henning Melin, Hobro.

»Derfor vil vi være meget taknemmelige for gaver ikke alene i form af både og redskaber, men også i form af litteratur såsom konstruktionstegninger, fotos, søkort o.s.v.« Museet i Hobro får lejlighedsvis forespørgsler omkring et lignende museum på Tåsinge, som åbner til sommer.

»Det er lidt kedeligt, at der kan forekomme forvekslinger, men ellers betragter vi hinanden som kolleger og ikke som konkurrenter. Der er rigelig plads til begge museer i Danmark,« pointerer Henning Melin.

Støtteforening

Museet For Danske Lystfartøjer har senest fået en støtteforening, hvis medlemmer skal støtte og videreføre det kæmpestore arbejde, som allerede er lagt i etableringen. Samtidig betyder tilknytningen til Sydhimmerlands Museum at lystfartøjsmuseet får en blåstempling og adgang til en lang række ressourcer.

Støtteforeningens medlemmer tæller både enkeltpersoner og klubber. Hobro Sejlklub er medlem af støtteforeningen, men individuelle medlemskaber er velkomne. Det koster kr. 100,-, mens foreninger og virksomheder betaler kr. 500,- om året.

Hvis man har nogle gamle effekter, man

ønsker at donere til museet, eller hvis man ønsker at blive medlem af støtteforeningen, er man meget velkommen til at rette henvendelse til:

Henning Melig,
Nedre Strandvej 45,
9500 Hobro,
Telefon 98 52 03 80.

Museets klenodie: Krydsjagten »Silvana« af Svendborg

En af de første gaver til museet var »Silvana« af Svendborg, skænket af Grete Bo Jørgensen, der følte, at »Silvana« efter mange års tro tjeneste for familien med arkitekt Fritz Bo Jørgensen som skipper, kunne nyde sit »otium« i Hobro. (Se forsiden.)

»Silvana« er bygget i Råå i Sverige af skibsbygm. Gustafsson og måler 10, 38 i dækket, bredde 4,16 og med et dybgående på 1,60.

I galeaseriggen er der ca. 90 kvm sejl. Båden er formentlig bygget som toldkrydser eller til fiskeriinspektion, da båden er letbygget og særdeles velsejlende.

Båden formodes at være indkøbt til Danmark omkring 1905.

»Silvana« blev i 1917 overtaget af direktør K. W. Christensen i København, som i 1926 skænkede båden til sin nevø, Chr. Landt Christensen, og her fik Fritz Bo Jørgensen fra barnsben lært sømandskab og fik i 1945 båden overdraget som gave. Hun var da rigget som jagt, men blev i 1950 rigget om til galease.

For museets forretningsudvalg var det en stor oplevelse i 1992 i Svendborg at tilrigge »Silvana« og sejle hende til Hobro. Hun er en fryd at sejle og reagerer på selv de små pust.

Hun kan i sommerperioden ses i havnen foran museet.



Glade unger til fastelavnsfest

Sejlere betaler 200 millioner

Dog ikke til sømærker, men mest til landeveje

Dansk Sejlunion har fornyet protesten mod, at lystsejlere skal betale for sømærker og dermed for at sejle. Den nye protest er sendt til erhvervsminister Mimi Jacobsen, hvorunder Farvandsvæsenet sorterer.

Sejlunionen gør her opmærksom på, at sejlere og havne finder det urimeligt, at Farvandsvæsenet kan kræve betaling for afmærkning ind til havne, hvor der kun er lystsejlad, men ikke længere erhvervssejlad.

I Roskilde Fjord betaler således hver båd ca. kr. 200,- årlig til afmærkningen.

Danske fritidsbåde betaler bl.a. 55 millioner til statskassen over den specielle forsikringsafgift. – Hertil betaler bådene også brændstofafgifter på skønmæssigt 175-200 millioner kr.

Brændstofafgifterne bruger staten mest til at vedligeholde vejene med, men bådene slider jo ikke på vejene.

Lystsejleriturismen i Danmark er af stigende betydning med 4-5 % af den samlede turistomsætning. For byer med lystbådehavne – især på vore mange øer – er den omsætning, sejlerne er med til at erlægge, af vital betydning.

Den er iøvrigt også meget positiv for vor samfundsøkonomi, idet næsten 50 % af alle overnatninger er udlændinge. Man bør i denne forbindelse være opmærksom på, at en stor del af havnene er finansieret af fritidssejlerne selv.

På land sørger staten for et godt vejnet, ikke mindst til vore feriesteder lands kysterne. Det finansieres bl.a. af regeringsafgiften og brændstofafgifterne.

På vandet reducerer man servicen overfor danske og udenlandske sejlere, og brugerne pålægges ekstraomkostninger, selv om de i forvejen betaler store afgifter til staten.

Disse afgifter får sejlerne kun i utrolig begrænset omfang noget igen for.

Det, som staten burde betale i forbindelse med afmærkningen, vil faktisk kun udgøre en brøkdel af de ekstraskatter og afgifter, som sejlerne betaler til staten.

(Bådmagasinet.)

Ud af Skibsregistret

Før var det umuligt at få en båd ud af Skibsregistret undtagen ved totalforlis eller salg til udlandet. Nu er en ny lov på vej, så en ubehæftet båd kan komme ud. Det gør salg af brugt båd ca. kr. 7.000,- billigere.

Sjælland Rundt flytter

Sjælland Rundt 1997 starter en uge senere, den 27. juni, som ønsket af 1996-deltagere i en rundspørge.

Udvidede havne

Bønnerup havn på nordsiden af Djursland er ved at få bygget meget større forhavn. Indsejlingen rykkes ca. 160 m mod nord.

Vesterø havn på Læsø har planer om udvidelse med et 2,5 m dybt havnebassin i forhavnen med adgang fra fiskerihavnen.

70-årig sejler forsvandt

Fra den gamle engelske jordomsejler Les Powles havde familien intet hørt i et halvt år, siden han sejlede fra New Zealand. Men pludselig kom han ind i hjemhavnen i Lymington i Sydengland.

Hans radioudstyr virkede ikke, og mad havde han næsten intet af. Hans daglige ration var to skefulde ris, lidt konserves og regnvand.

Gamle NMT-telefoner –

Fortsat fra side 9

der har brug for at ringe til udlandet – eller lukke for de telefoner, der ikke har sikkerhedssystemet SIS«, siger John Jørgensen.

ORGANISERET BANDE

Den ulovlige brug af NMT 450-nettet er begrænset betydeligt med de forskellige tiltag og bedre EDB-systemer til at opfange uregelmæssigheder.

Tele Danmark Mobil og politiet fik også sidste år fundet og afsløret en organiseret bande, der solgte »gratis« telefonsamtaler, så folk fra Mølleøsten kunne ringe hjem på andres regning.

Men i denne omgang er de enkelte beløb blevet større.

»Det er åbenbart lange samtaler, man fører med hjemlandet«, konstaterer John Jørgensen.

Mønsteret indikerer nemlig, at det ikke er

danskere, der er storforbrugere af svindel-telefonerne: Svindelsamtalerne går ikke til de lande, Danmark har mest trafik med, altså Vest- og Nordeuropa og USA.

Problemet med NMT 450 er, at det er et gammelt system, hvor sikkerhedskoden SIS (som forhindrer al svindel) først blev indført i telefonerne for et år siden.

Samtidig er de fleste af de 20.000 danske – og langt flere nordiske – NMT-apparater gamle og udskiftes ikke, fordi de er ret dyre.

POPULÆRT

Men NMT 450 er meget sejlivet og populært, især blandt sejlere og chauffører, fordi det har suveræn dækning overalt i Norden – selv på havet omkring os, i den norske ødemark, på de finske søer og i den svenske skærgård.

Samtidig er det billigt at bruge – en krone i minutet døgnet rundt.

Nyt fra Frederikshavn Søsportshavn

prøver fra inderhavnen viser for meget cadmium, kobber og crom i bundmaterialet, så ved evt. oprensning skal materialet landdeponeres. Det betyder også, at fordelingen af både (de grundflydende inderst og de større dybgående yderst) er vigtig. Enkelte både bliver vi nok nødt til at flytte.

Da nordre mole som følge af oprensningen blev farlig at færdes på, måtte den på grund af havnens grundejeransvar straks fjernes.

Formanden takkede de medlemmer, der hjalp. Molen er nu rettet op, og der er lagtstensætning på.

Legepladsen bruges som offentlig legeplads, men hvis Frederikshavn kommune ikke vil tage ansvaret for den, må den desværre fjernes.

Efter at amtet havde været syv måneder om sagsbehandlingen, fik vi midt i sommer en midlertidig campingtilladelse.

Af beklagelige ting nævnte formanden den måde, nogle medlemmer behandler fællesskabet på. Det er under al kritik, at Søsportshavnen i forsommeren lignede en mellemting mellem en produkthandel og en losseplads, fordi der ikke blev ryddet op efter søsætning. Derfor anbefalede han dengang, at Sct. Hansaften og havnefesten blev aflyst, men efter at nogle frivillige medlemmer havde ryddet op **efter andre**, blev forholdene lidt bedre.

Påsætning af årsmærker, der blev vedtaget for to år siden, mangler også. Det må absolut være i medlemmernes interesse, at mærkning af bådene er i orden, da vi kun på den måde kan kontrollere, at alle betaler for at bruge eller gæste vores havn.

Med hensyn til strøm udover, hvad havnereglementet foreskriver, skal der betales ekstra afgift (kW-pris). Det er især de mange husholdningsapparater, der gør det aktuelt. Vi har et havnereglement, som alle skal efterleve. Desværre har jeg fået mange til-

kendegivelser på, at det ikke sker. Det er en næsten umulig opgave for en fritidsbestyrelse at påse, at det sker.

Eks. på opmuntrende ting er, at økonomien er forbedret. Der er kommet mange flere både i havnen i de sidste år. Der er lavet det store sikkerhedseftersyn på kranen. Der er taget bundprøver i havnen. Vi fik det Blå Flag, hvilket vi håber på at få i år igen. Kommunen har set positivt på vores campingansøgning.

På grund af kommunalt anlægsstop, blev kystsikring og forskønnelse af de kommunale områder ikke til noget i denne omgang.

Invitationen til det årlige kontaktmøde med Rønnerhavnen udeblev. Vi er ved at undersøge, om Rønnerhavnen er konkurrent på kølbåde.

For at tiltrække flere større både, foreslår vi en nedsættelse af udlejningsprisen for 3 meterpladser og opefter, da vi har flere ledige pladser.

Den røde tråd i beretningen er, at der skal bruges flere timer på havneanlægget. Det forsøges ved ansættelse af en mand mere (ca. 1/2 tid) at få løst mange af de praktiske opgaver, der findes på havnen, da Henry rent fysisk ikke er i stand til at varetage disse opgaver. Derfor skal der udarbejdes to nye stillingsbeskrivelser, een, som dækker Henrys arbejde, og een, som dækker den nye assistent. Den nye havneassistent vil få base på havnekontoret, hvor der igen vil være daglig åbningstid. Det skal her præciseres, at forhandlingerne med Henry, hvor Grete ofte har været med, forløber i en venlig atmosfære – der er ikke noget personligt uvenskab.

Til slut takkede formanden de medlemmer, der havde hjulpet, samt havnemester og bestyrelse for godt samarbejde.

Efter formandens beretning var der følgen-

Fortsættes side 19

Nyt fra Frederikshavn Søsportshavn

Referat fra Søsportshavnens generalforsamling 24/2 1997

Dagsorden:

1. Valg af dirigent.
2. Formandens beretning.
3. Regnskabet's aflæggelse.
4. Budget for 1997.
5. Indkomne forslag.
6. Valg af 1 bestyrelsesmedlem.
Jørgen Christensen afgår.
7. Valg af suppleant.
8. Valg af revisor.
Bestyrelsen foreslår genvalg af Poul Erik Markfoged.
9. Eventuelt.

Ad. 1. Poul Erik Markfoged blev valgt som dirigent og konstaterede, at generalforsamlingen var lovlig indvarslet.

Ad. 2. Formanden indledte med at mindes de tre medlemmer, som er afgået ved døden siden sidste generalforsamling, med et minuts stilhed.

Formanden ønskede i sin beretning ikke at fokusere på enkelte markante begivenheder, men mere at se på de daglige rutiner og praktiske gøremål.

Han startede med at gå tilbage til sidste vinter, hvor han takkede Jørgen og Finn, som ved deres daglige arbejdsindsats gjorde, at det selvkomponerede luftbøleanlæg blev en succes.

Efter ansøgning har vi fået en ny 5-årig klaptilladelse for indsejlingen og yderhavnen. Då uddybning af indsejlingen i år ikke var påkrævet, blev der økonomi til lidt oprensning i de inderste bassiner. Bund-

TURSEJL - KAPSEJLADSSEJL - KLASSEBÅDSSEJL - JOLLESEJL
RULLE-REBE SYSTEMER - HARKEN - FURLEX.
REPARATION OG JUSTERING - BOMPRESENNINGER M.M.
DH RÅDGIVNING.

VIL DU HAVE MERE GLÆDE AF DIN BÅD I 1997! NYE SEJL GIVER MERE FART OG FORNØJELSE.

Planlægger du at købe nye sejl til båden, er det en større investering, som du skal have glæde af i mange år. Carlsen Sails og Henning Sander Nielsen tilbyder rådgivning samt evt. opmåling af din båd. Dette sammen med Carlsen Sails' mere end 46 års erfaring, giver dig en sikkerhed for et godt og holdbart sejl med den rigtige facon, som passer til netop din båd. Vi giver gerne et uforpligtende tilbud og et godt råd.

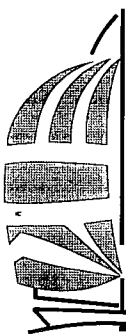

CARLSEN SAILS NORDJYLLAND

Din lokale kontakt:

**Henning Sander Nielsen.
Boelsmindevej 198, 9300 Sæby, Tlf. og Fax: 98463774**

Nyt fra Frederikshavn I Kommune

Fortsat fra side 17.

de kommentarer: At mærker skal sidde på båden. Den vil ellers blive ilandtaget for ejerens regning.

Formanden svarede, at det kan man ikke, men havnereglementet skal overholdes.

Forespørgsel om en fuldtidsansat på havnen. Formanden svarede, at det er der ikke økonomi til.

Forslag om mærker på både ved søsætning. Henry svarede, at mærker er udleveret for hver søsætning.

Formandens beretning godkendtes herefter.

Ad. 3. Regnskabet blev fremlagt og gennemgået af revisor Poul Erik Markfoged, der konstaterede et fint regnskab.

Der var spørgsmål ang. overbudgettering og overforbrug af el for campister. Chr. Muff svarede, at campister ikke må bruge varmeovne.

Der blev stillet spørgsmål om, hvor mange der har indløst deres lånebevis. Arthur Wilhelmsen svarede, at 35 har fået penge efter 10% ordningen.

Derefter blev regnskabet godkendt.

Ad. 4. Budgettet blev gennemgået af Arthur Wilhelmsen.

Der blev foreslået, at medlemmer uden årsmærke på båden betaler kr. 200,- pr. løft.

Arthur svarede, at både uden mærke ikke kan løftes som medlemsbåde.

Der blev foreslået bøde på kr. 500,- for løft uden mærke. Forslag om opkrævning af havnepenge (kr. 65,-) for både uden mærke. Spørgsmål ang. projekt på kr. 140.000,-. Chr. Muff og Jørgen Christensen svarede, at pengene skal bruges til vedligeholdelse af bagland og moler.

Forslag om at slukke lamperne om vinteren. Arthur Wilhelmsen svarede, at det kan vi ikke af sikkerhedsmæssige grunde. Forslag om kr. 20,- for el. Forslag om malere

overalt. Arthur svarede, at der er malere til broer m.v. Ideen med sikringsgrupper er under overvejelse. Christian fortalte, at man i Ebeltoft har termosikring på hver bro, strøm derudover sker ved eget kabel til måler. Der var drøftelse om el-forbrug.

Arthur redegjorde for spørgsmål vedr. lønudgifter. Vi kan ikke få arbejdskraft med tilskud fra kommunen.

Budgettet blev godkendt med rettelse af traktor fra kr. 50,- til kr. 25,-.

Ad. 5. Der var forslag til ændring eller tilføjelse til § 14.

Dirigenten gjorde klart, at det indkomne forslag ikke kan være en vedtægtsændring, da det er en privat låneordning.

Der blev argumenteret for og imod. Ved efterfølgende afstemning var fire for, og resten, ca. 76, imod. Forslaget forkastedes.

Ad. 6. Jørgen Christensen blev valgt.

Ad. 7. Albin Jørgensen blev valgt.

Ad. 8. Revisor P. E. Markfoged blev valgt.

Ad. 9. Der blev spurgt om huse over både. Hvordan dækkes evt. skader, hvis husene blæser omkuld og skader andre både. Ejerens forsikring må betale. Dette må også

gælde omkring campingvogne, hvis de forvolder skader. På spørgsmål om alle både i havnen er ansvarsforsikrede, henviste formanden til havnereglementet. Bestyrelsen vil undersøge, hvordan forsikringerne dækker evt. skader.

Bestyrelsen blev fra flere sider takket for det arbejde, den havde udført.

Med baggrund i spørgsmål om Rønnerhavnen er en konkurrent til Søsportshavnen, redegjorde Vilhelm Jensen for vanddybde på 1,25 m. Chr. Muff gennemgik en pejleplan for Rønnerhavnen, og der var væsentlig dybere end det oplyste.

Formanden takkede de ca. 80 fremmødte for tilliden til bestyrelsen og afsluttede generalforsamlingen. Ref. Knud Lillienskjold.

VR-biler a/s

A/S reg.nr. 163524

VOLVO
RENAULT

FREDERIKSHAVN Maigårdsvej 5 . 9900 Frederikshavn . Tlf. 98 42 43 44



**Bøf- og
Fiskekælder**

Boensgade 6-8
Frederikshavn
Tlf. 98 43 40 17



TØMRER- OG SNEDKERMESTRE

LARSEN & TAMBORG ApS

Barfredsvej 1, Frederikshavn
Tlf. 98 42 66 22

VVS
m



Et godt tilbud!

– lad os udføre VVS
... og bliv tilfreds!

HERLUF MUHLIG's Eff.

v/ SØREN BUUS NIELSEN

Sjællandsvej 8 . Frederikshavn . Telefon 98 42 16 17

Sejlmageri . Presseningfabrik
Skilte . Autoreklame . Riggerafdeling
Rednings- og sikkerhedsudstyr . Markiser

Studsgaard

FREDERIKSHAVN

98 42 72 66



Unibank

Danmarksgade 73 . Frederikshavn
Tlf. 98 42 72 11



RED//GREEN

THE MASCULINE STORY

Danmarksgade 77 . Strøget . Frederikshavn . Tlf. 98 42 07 99

Aut. forhandler af



**Perkins
motorer**

**MARINER
OUTBOARDS**
**EVINRUDE
OUTBOARDS**

BÅDE - MOTORER - Udstyr
SALG - SERVICE - REPARATION

ORD MARINE ApS

v/ *Palle Mørch*

Agervej 31 . 9970 Strandby
Telefon 98 48 21 05 . Biltlf. 30 95 79 37

*Alt i tryksager
– simpelthen*

SÆBY BOGTRYK + OFFSET

Tranåsvej 6 . Postbox 56 . 9300 Sæby . Telefon 98 46 13 66 . Telefax 98 46 11 26

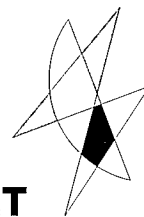

FREDERIKSHAVN KØLESERVICE

v/ Erik Reichstein

Trindelen 7 . Havnen . Frederikshavn . Telefon 98 42 53 92

Autolakereriet
v/Palle Nielsen



H. C. Ørstedesvej 8 . Frederikshavn . Tlf. 98 42 74 18

Carlsberg
KURVAND
NYD DET NATURLIGE

Bager Birk
v/Ole Anderson

Søndergade 189 . Frederikshavn . Tlf. 98 42 09 20

JOTUN BÅDMALING

Farvebøtten



Danmarksgade 23 • 9900 Frederikshavn
Tlf. 98 42 09 88

Støt annoncørerne
- de støtter os!

 **FREDERIKSHAVN NY**
TØMMERHANDEL A/S
Højrupsvvej 19 · Tlf. 98 42 12 11 · Telefax 98 43 43 34
9900 Frederikshavn

98 42 26 85 - et godt nummer i
EL OG DIESELSERVICE

Alt i reparationer af dieselpumper, -dyser og fødepumper samt startere og generatorer
- også skibsdiesel

Vi fører startere og generatorer fra:

Bosch, Lucas, AC delco og Paris-Rhone samt Ebbespacor og Webasto oliefyr

SPECIALVÆRKSTED FOR
VOLVO PENTA
OG
 **Cummins**

SALG
SERVICE
RESERVEDELE

Få bedre råd og service hos

 **hans**
Østergaard

Rødspættevej 8 · 9970 Strandby · Tlf. 98 48 00 11

Danica



Danmarksgade 12, 9900 Frederikshavn
Telefon 70 11 23 23

Q8 SERVICE



Palle Mølholt
Køktvedvej 27
Frederikshavn
Tlf. 98 42 23 25

REJSEGLÆDE

Vejene til Norge
og Sverige:

Frederikshavn - Göteborg
Frederikshavn - Moss
Frederikshavn - Oslo

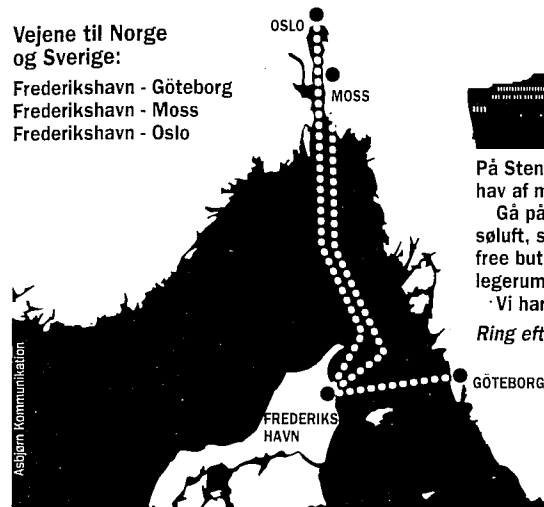

På Stena's store moderne færger er der et hav af muligheder for hele familien.

Gå på opdagelse ombord, nyd den friske søluft, spis i restauranten og køb ind i tax-free butikkerne, mens børnene leger i legerummet!

· Vi har altid en afgang der passer jer!
Ring efter vores fartplan!



Telefon 96 200 200

FREDERIKHAVN MARINE EL
V/ CARL-JØRGEN PULSEN

LANGERAK 7 · 9900 FREDERIKSHAVN
TLF. 98 43 45 44 · 98 42 29 88 · BIL 30 98 85 44 · FAX 98 43 19 44

Det er os, der løfter...!

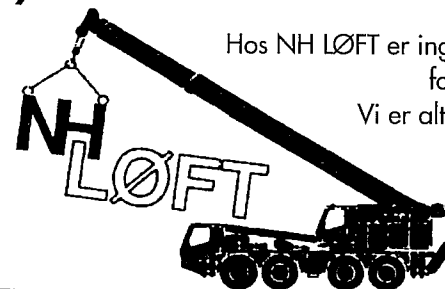
30 tons
70 tons
terrængående



Hos NH LØFT er ingen opgaver hverken for store eller for små.
Vi er altid friske med et godt tilbud på store som små opgaver, uanset tid og sted.

Niels Helledie

Mølbakvej 4 · 9750 Østervrå
Telefon 98 95 10 26 · Biltlf. 30 98 53 45