

BENT DAMSGAARD

KATTEGATSVEJ 10
9900 FREDERIKSHAVN



FSK - nyt

Nr. 4 - December 1991



ORGAN FOR
FREDERIKSHAVN SEJLKLUB OG FREDERIKSHAVN SØSPORTSHAVN



SPECIAL TILBUD CKS SEJLERTØJ MODEL PROFI



2-delt jakke og
benklæder før 1288,-
Nu 888,-

Heldragt før 998,-
Nu 498,-

Praktisk og gennem-
prøvet sejlerøj i smarte
farver til priser man ikke
tidligere har set

**motor og
båd centret
frederikshavn**

Sindellundvej - Fr.havn
Tlf. 98 42 43 67

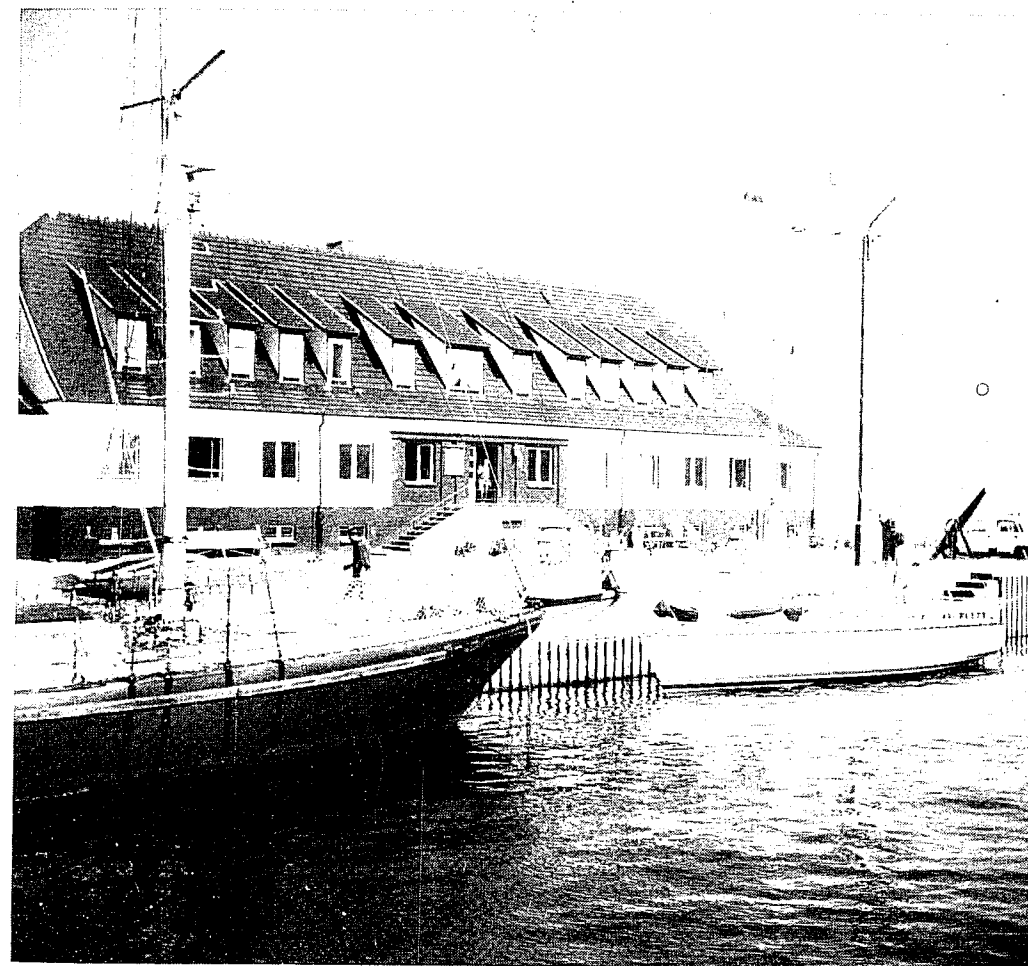

ROBLON

Leverandør til det danske sejlerfolk



**Vi er ikke for store.
Og vi er ikke
for små.**

Vi tilbyder dig noget, som de små pengeinstitutter nok ikke kan klare. Og vi tilbyder dig alt det, som de store pengeinstitutter også kan. Plus, at vi har det nødvendige lokalkendskab. Derfor: brug os. Den mellemstore bank!

EGNSBANK NORD
- nordjydernes bank

Hvis du ved noget
andre ikke ved,
så ring
til os!

**Lokalavisen
Frederikshavn**
Tlf. 98 42 99 99



P. Conradsen a/s
HAVNECENTRET

FSK-nyt - nr. 4 - 13. årg. - Dec. 1991

Redaktion:

Børge Nielsen (ansvarsh.) 98 46 13 66
Sæby Bogtryk + Offset
Telefax 98 46 11 26
Tranåsvej 6, Postbox 56, 9300 Sæby

Bladudvalg:

Claus Thomsen 98 42 67 17

PR-udvalg:

Hans Christiansen 98 42 95 09
Ole Holm Larsen 98 42 93 12

Bestyrelse:

Herluf Muhlig (formand) 98 43 18 20
Ole Holm Larsen (næstformand) 98 42 93 12
Jens Madsen (kasserer) 98 43 43 01
Allan Randrup (sekretær) 98 43 00 50
Christian Wille 98 47 90 92
Bodil Wilhelmsen 98 42 39 35
Claus Thomsen 98 42 67 17

Kapsejladsudvalg:

Christian Poulsen 98 43 80 37
Carsten Precht-Jensen 98 46 39 01
Preben Madsen 98 42 56 05
Henrik Carlsen
Stig Kistrup 98 42 12 96

Klubhusudvalg:

Bestyrelsen

Aktivitetsudvalg:

Bodil Nielsen 98 42 39 35
Sanni Damsgaard 98 42 20 16
Lissi Muff Jensen 98 42 66 60
Ole Mogensen 98 42 54 16
Hans Larsen
Ole Holm Larsen 98 42 93 12

Optimistudvalg:

Helmuth Melsen 98 43 96 90

Juniorafdeling:

Heinrich A. Evers 98 42 02 05

Handicapudvalg:

Allan Randrup 98 43 00 50

Dommere:

Svend Nielsen (formand) 98 42 28 50
Kim Andersen 98 42 34 87
Peter-Karl Christensen 98 42 16 26
William Madsen 98 42 33 07

Målere:

Preben Madsen 98 42 56 05
Carsten Precht-Jensen 98 46 39 01
Knud Bæk (optimistjoller) 98 42 32 12

Materiale mestre:

Villy Skov 98 42 73 26
Poul Pedersen 98 42 68 21

Svømmeudvalg:

Bent Damsgaard 98 42 20 16
Lisa Sørensen 98 42 63 11

Cafeteriet, klubhuset 98 43 40 84

Havnekontoret, Søsportsvej 98 43 28 56

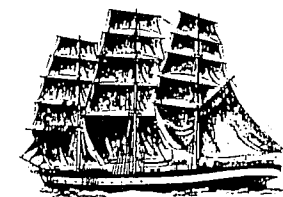

Forsidebillede: Den polske sejlerskole i Stettin.
Foto: Lisa Sørensen.

Stof til næste blad

9. februar

Det sker i klubben:

Se vinterprogrammet side 12

Et er Peder Carl at forstå - et andet er en jolle at føre

Den 28. og 29. august havde Munkebakke-skolen to temadage, hvor skolens elever kunne melde sig til forskellige aktiviteter, bl.a. optimistjollesejlsads.

I strålende sol og let vind mødte 20 forvent-år op i Søsportshavnen for at stifte bekendt-Forsamlet i klublokalet blev alle budt vel-lynkursus i den ædle sejlsport. En bølge af verne, og for den erfarne lærer var det tydeligt, at til trods for strittende ører og sammenbidt koncentration, var de fleste allerede ved udtrykkene »styrbord og bag-bord« ved at stå af.

Peder Carl fortsatte med ufortrøden energi og fik snart tegnet op på tavlen, hvordan eleverne skulle sejle i havnebassinet, den forhåndenværende (lette) vind taget i be-tragtning.

Efter dette introduktionskursus gik ungerne igang med at tilrigge og klargøre de joller til søsætning, der til lejligheden velvilligst var stillet til rådighed af klubben.

Alle var naturligvis meget spændte - nogle let nervøse - især da vinden friskede til og ændrede retning i forhold til den udarbej-dede plan.

Ud strøg de 10 første, spændt overvåget af de resterende 10 ventende.

Med en stemmepragt, der dels kunne høres helt over på flådestationen, og dels kunne få en garvet lærer til at blive grøn af mis-undelse, råbte Peder Carl til den nærmeste jolle: »Hårdt til bagbord for h.....!«. Alle, der endnu ikke vidste hvad bagbord betød, og som selvfølgelig regnede med, at opråbet gjaldt netop dem, vred rorpinden til den modsatte side af, hvor den var.

En kort ordre med stor virkning.

En jolle løb på grund, to kæntrerede og fem forsvandt ind mellem fortøjningerne til lyst-

bådene. De to sidste klarede mirakuløst frisag.

Efter at være trukket fri, bragt på ret køl og viklet ud af diverse liner og tovværk, fort-satte sejlsadsen med større eller mindre succes, og godt hjulpet på vej af motorbåden kom alle lidt efter lidt ind.

Sidste halvdel af holdet var efterhånden blevet godt nervøse, nu, hvor det var blevet deres tur, men ville ikke stå tilbage for kammeraterne, så også de kastede sig sig ud på »de vilde vover« med nogenlunde samme resultat.

Alle tog strabadserne med godt humør og glædede sig, hvor utroligt det end lyder, til næste dag. Men den følgende dag blev nok lidt af et antiklimaks, da det nærmest var vindstille. Dog, i dejligt solskin er det også skønt bare at ligge på vandet og vrikke med roret for blot at bevæge sig.

Ungerne var enige om, at det nok havde været bedre, hvis det havde været omvendt med vindforholdene. Alle var dog glade og tilfredse og syntes, at det havde været et par spændende dage, ikke mindst på grund af den dygtighed, hjælpsomhed og venlighed, de mødte hos Peder Carl Christensen, Vagn Randrup, Helmuth Melsen og Svend »Dyker« Nielsen, der alle velvilligt ville bruge deres tid og kræfter på disse to temadage. - Tak skal I ha'!

Landkrabberne, Munkebakkeskolen.

Kapsejlsads

I denne stund, hvor disse linier skrives, skinner solen fra en skyfri himmel og en svag vind blæser fra NV, højst 3 m/s - datoen er 10. november.

Hvor er der længe til maj '92, hvor onsdags-sejlsadserne starter, og hvor båden vil være i bedre trim, end den var i år - og året før - og året før osv.

Fortættes side 6

Støt annoncørerne - de støtter os!

Sejlproblemer?

CARLSEN SAILS NORDJYLLAND

SALG - SERVICE

Henning Sander Nielsen
Boelsmindevej 198 - 9300 Sæby
Telefon 98 46 37 74



- det vinder du ved!

BALTICA

Søndergade 15
9900 Frederikshavn
Tlf. 98 42 17 66

Q8 SERVICE



Palle Møhlolt
Koktvedvej 27
Frederikshavn
Tlf. 98 42 23 25

SEJLKLUBBENS CAFETERIA

Selskaber modtages op til 60 kuverter

Diner transportable

Ring og få et godt tilbud!

Lone og Aage Toftelund

Telefon 98 43 40 84, privat 98 42 49 19



- stedet, hvor havets folk mødes

Nu er der i hvert fald masser af tid til at få det hele tip-top. Hvis vi nu sætter nye fald på, får vi nok ham, der er så hurtig, at han sejler fra os, når det blæser – nå, det sagde jeg vist også sidste år (den polering i foråret tog også længere tid end beregnet) – nå, vi kom igennem vinteren, men sejlsæsonen gik også hurtigt, undtagen lige de dage, hvor vi sad i en lille gummibåd, drivvåde, under Nordisk H-båds mesterskab i juni. Det var iøvrigt et drøngodt stævne, vi fik banket igennem her i FSK. Der kom mange roser til os fra sejlerne, det er rart at høre – og så er det på sin plads at sende en hilsen til søens folk (hvor var vi dog våde, og hvor er det dog svært at tisse i en gummibåd!).

Onsdagssejladserne var meget forvirrende i starten, dels på grund af bundgarmspølene og dels på grund af bøjernes lidt ustabile beliggenhed. Vi var i Lyngså og hente en bøje på 1 m vand! – Nå, men den nye bane gjorde, at vi som regel startede med spiler, kun een gang blev der startet på kryds. Positivt var det dog, at det kun regnede tre gange i løbet af sæsonen.

Det er nu op til det nye kapsejlsudvalg at afgøre, om banen skal ændres, eller om den var god nok i år. Det vil sæsonen 1992 vise.

Kapsejlsudvalget
S.K.

Ungdomsafdeling i FSK

Da der ikke har været den store aktivitet i ungdomsafdelingen de senere år, har en kreds af forældre holdt møde. Til stede fra sejlklubben var formanden, næstformanden og kassereren.

Efter en del drøftelser blev det bestemt, at ungdomssejlerne kan træne tirsdag og torsdag sammen med Heinrich.

Nærmere oplysning om tid bliver offentliggjort i FSK-nyt senere.

Bodil Nielsen.

Afriggerfest 05.10.91

Festlighederne startede kl. 1930 med at klubbens formand, Herluf Muhlig bød velkommen med nogle få velvalgte ord, hvorefter alle samledes til standerstrygning på pladsen udenfor. Formanden meddelte, at den gamle stander i år gik til kassereren, Jens Madsen, som i årets løb havde gjort et stort arbejde for klubben, ikke mindst i forbindelse med Nordisk Mesterskab i H-både.

Efter middagen, som bestod af røget laks med asparges, skinke med kartoffelsalat m.m., blev der danset til hen på de små timer.

Under kaffen blev der uddelt præmier til vinderne af sæsonens kapsejladser, et amerikansk lotteri med sponsorerede gevinster blev afviklet. Ib Mariegaard havde arrangeret underholdning med amatørskuespilleren Hassingbo, som fremførte en meget morsom telefonsketch.

Dansemusikken blev leveret af Styggebanden og var virkelig god. 1991-sejlsæsonen blev afsluttet i en rigtig god stemning af de 40 deltagere.

Sponsorer til præmier: Tæpperingen, Frederikshavn Køleteknik, Damsgaard Autolakering, Herluf Muhlig, Alpha Diesel, Mariendal, Frederikshavn Ny Tømmerhandel og Jydsk Maskinteknik.

Svømning i svømmehallen

Svømningen er godt besøgt både på børne-, unge- og voksenhold.

Det skal lige nævnes, at der til familiesvømning (torsdage) allerede har meldt sig 41 svømmere. Skulle der være nogle, som har lyst til at prøve sig selv ved at tage livredderprøven, så henvend jer til Bent Damsgaard og vær med til træningen, som bliver om torsdagen. Svømmeudvalget.



Alt i EL
- også VHF-anlæg

Emil Sørensen Eftf. I/S
Elektroinstallation

Henrik Carlsen og Søren Larsen
KNIVHOLTVEJ 19 . FREDERIKSHAVN . TELEFON 98 42 51 44



Et godt tilbud!
- lad os udføre VVS
... og bliv tilfreds!

HERLUF MUHLIG ApS

Sjællandsgade 8 . Frederikshavn . Telefon 98 42 16 17

Sejlmageri . Presseningsfabrik
Skilte . Autoreklame . Riggerafdeling
Rednings- og sikkerhedsudstyr . Markiser

Studsgaard

FREDERIKSHAVN

98 42 72 66

Garnhandel - Fiskeartikler - Beklædning



Sæby MARINER
PAHÆNGSMOTORER

Bådecenter

Sdr. Ringvej 23 . Tlf. 98 46 11 68



NØRSKOV

DANMARKSGADE 77 . 9900 FREDERIKSHAVN . TELEFON 98 42 07 99

En af vintersæsonens aktiviteter

Hele sejlerfamilien svømmer i FSK

Svømmetider for sæsonen 1991-1992

Frederikshavn Svømmehal, mandage:
1700-1730: Nybegyndere, drenge og piger.
1730-1800: Øvede, drenge og piger.
1800-1830: Viderekomne, drenge og piger.
1830-1900: Voksne, begyndere og øvede.

Frederikshavn Svømmehal, torsdage:

1600-1700: Familiesvømning (kun for svømmere).

OBS! Unge under 16 år kun i følge med voksne.

OBS! Ingen må gå i vandet, før FSK's livredder er på bassinkanten!

Kontingent for svømning i sæsonen oktober 1991 til april 1992:

Aktive medlemmer.....	gratis
Disses ægtefælle.....	kr. 70,-
Disses børn under 18 år.....	kr. 70,-
Familiekontingent.....	gratis for familien
Passive medlemmer.....	gratis
Disses ægtefælle.....	kr. 140,-
Disses børn.....	kr. 140,-

Alle svømmere kan deltage både i svømme-træningen mandage og i familiesvømning-torsdage.

Vel mødt - Svømmeudvalget.

Evt. nærmere oplysninger på tlf. 98 42 20 16 eller 98 42 63 11.

Ferielukning for svømning

Der er ingen svømning i tiden 16. december-1. januar på grund af juleferie - og i tiden 17.-23. februar på grund af vinterferie.



Bjærgning, øvet hold, sæson 1991.



Hold 2, sæson 1991. Foto: Bent Damsgaard.

Vedrørende svømmeundervisningen

Bestyrelsen konstaterer med glæde den øgede tilslutning til svømningen. Den store interesse har bevirket, at Lisa og Bent for nogle holds vedkommende har måttet sige stop for tilgang.

Da det fra 1. januar er indført, at klubberne skal betale halleje, har bestyrelsen fundet det rimeligt, at ikke-medlemmer i FSK betaler et lille gebyr for svømmeundervisningen.

Vi håber, der er forståelse herfor.

Generalforsamling

Generalforsamlingen, hvortil der var mødt ca. 50 medlemmer, forløb stille og roligt, den startede som sædvanligt kl. 1930 og var afsluttet kl. 2100.

Formanden bød velkommen og overlod derefter til den valgte dirigent, Jens Chr. Jensen, at styre mødet.

Herluf Muhlig kom snart på banen igen og aflagde bestyrelsens beretning, som han gjorde på en måde, der ikke afstedkom bemærkninger eller spørgsmål fra forsamlingen, og dirigenten kunne derfor konstatere, at beretningen var godkendt.

Af beretningen skal her noteres følgende uddrag:

Ved sidste generalforsamling blev næsten hele bestyrelsen skiftet ud. Den nye bestyrelse måtte famle sig frem med en kasse, som var tom og en kassekredit på 200.000, som var brugt op.

Målet er nu at få kassekrediten betalt ud. Vores første opgave var at tilrettelægge vinterens arrangementer. Tilslutningen til disse har været meget svingende.

1991 var året, hvor vi brød en tradition. Vi flyttede standerhejsningen. Til trods for et blæsende og koldt vejr, var mange mødt op. 17 duelighedsbeviser, 16 diplomer og 28 svømmebeviser kunne uddeles ved denne lejlighed.

Havneordningen fortsættes, dog med en lille prisstigning på 50,00.

Af enkeltarrangementer var Nordisk Mesterskab i H-både vores største og mest arbejdskrævende. Alt lykkedes fuldt ud takket være kapsejlsudvalgets formand, Jens Madsens styring og fantastiske arbejdsindsats. Vi er stolte af arrangementet, som fik megen ros - og så gav det overskud.

Af andre arrangementer kan nævnes Sct. Hans-fest, åbent hus-arrangement og afriggefest.

Kapsejlsdømmet deltog vores lokale medlem Preben Madsen i NM i H-båd og fik en flot 2. plads.

På den hjemlige kapsejlsbane er det gået godt, måske med lidt færre både end de forrige år.

Udtil har 4 juniorer, Henning, Kim, Michael og Thomas, deltaget i DM og opnået fine placeringer.

Der har været både med på Tjørn Rundt, Fyn Rundt, Sjælland Rundt og Læsø Rundt. Finn Hørup fik 2 førstepladser Fyn Rundt og Sjælland Rundt. Carsten Precht blev vinder Læsø Rundt.

Det ser ud til, at klubben får en ungdoms-afdeling. Der forsøges en forsigtig start uden nogen fast leder. Heinrich har lovet at hjælpe med træning, råd og vejledning. Et tiltag som får bestyrelsens fulde opbakning. Endvidere berøres klubbens huse. Måske er der ting, som kunne ønskes anderledes. Der har været ting, som Lone og bestyrelsen ikke har været enige om, men på et møde den 30. september, endte alt positivt, og tingene kom på plads. Også Lone har et stort ønske om at langt flere medlemmer vil benytte klubhuset.

Endelig meddeltes bestyrelsens beslutning om at lægge motorbådsudvalg og festudvalg sammen til et aktivitetsudvalg. Klubben har i dag 54 juniormedlemmer, 7 ungdomsmedlemmer, 8 handicapmedlemmer, 81 støtte-medlemmer og 181 aktive medlemmer.

Efter formandens beretning var ordet overladt til kassereren, Jens Madsen, som gennemgik regnskabet. - Efter besvarelse af nogle fortolknings spørgsmål blev regnskabet godkendt.

Budget og forslag om kontingentforhøjelse var genstand for en del debat, men blev vedtaget med stort flertal. Kontingenten stiger herefter til kr. 500,- for aktive medlemmer.

Fortsættes side 11

HUSK NY ADRESSE - i gågaden

RIIS

Danmarksgade 82 - Tlf. 98 42 04 65

"Vendssysel"

Specialværksted for Aut. Specialværksted for
AUTOPRETNING Te-etal og DITEC LAKKONSERVING

Suderbovej 14 . Frederikshavn
Tlf. 98 42 24 44 . 98 43 04 44

Autoglas - stort lager
Soltage - mange modeller
Undervognsbehandling

Tank også Statoil på havnen

STATOIL

Vi har energi til alt

mekanord marinegearbox

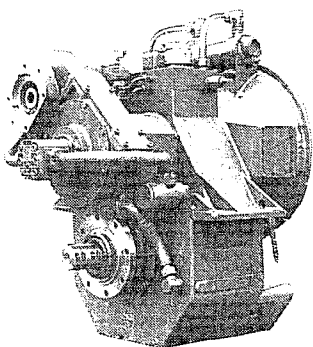

mekanord a.s

NORDRE KAJ 31 . TLF. 98 42 03 11 . 9900 FREDERIKSHAVN

SPORT SPORT

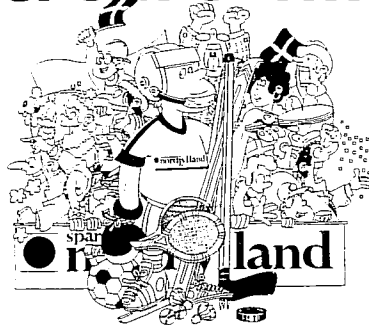

Der er sport i nordjylland!

sparekassen
nordjylland

REVI-DATA

L. P. Houmøllersvej 8
9900 Frederikshavn
Tlf. 98 42 22 71

BDO SCANREVISION



TEXACO

Vi tænker på dig
Ring 98 17 07 00

lemmer, kr. 320,- for ungdomsmedlemmer, kr. 175,- for junior-, støtte- og handicap-medlemmer, og familiekontingentet stiger til kr. 850,-.

Vedrørende valg: Herluf Muhlig blev genvalgt. Til erstatning for de afgående bestyrelsesmedlemmer Poul Pedersen og Erik Fanth, blev Bodil Wilhelmsen og Christian Wille valgt.

Steen Jørgensen og Helmuth Melsen blev valgt til bestyrelsessuppleanter. Knud Lillienskjold blev genvalgt til Søsportshavnens bestyrelse, og Bent Lou og Anders Serup Hansen blev genvalgt til suppleanter. Arthur Wilhelmsen blev genvalgt som revisor. Alle valg var enstemmige.

Under punktet eventuelt var der en del debat, hovedsagelig om klubhuset på Søsportshavnen, vedligeholdelse heraf m.v. Yderligere blev bestyrelsen forespurgt, om man ville undersøge mulighederne for tegning af kollektive forsikringer. Det lovede bestyrelsen.

Generalforsamlingen sluttede sædvanen tro med et leve for FSK.

Siden sidst!

Der er nu gået over et år siden Lone Toftelund overtog forpagtningen af FSK's cafeteria på Søsportshavnen.

I den forløbne tid har Lone forøget omsætningen, hvilket kan tolkes derhen, at klubbens medlemmer i større udstrækning har benyttet sig af klubbens faciliteter.

Er det nu også opfattelsen blandt os medlemmer? Hvad mener du? Ja - hverken bestyrelsen eller Lone er uden øjne eller ører og konstaterer, at en stor del af klubbens medlemmer ikke er så tilbøjelige til at »slå et slaw« ind i klubbens lokaler, som det var ønskeligt.

Det synes såvel den siddende bestyrelse som Lone er meget beklageligt.

Bestyrelsen beklager situationen af den grund, at klubhuset skal være det sted, medlemmerne samles, taler sammen, får ideer og tager initiativer til aktiviteter i overensstemmelse med klubbens formål. Bestyrelsen mener ikke, der behøver at være interessesmodsatninger ved bortforpagtning af cafeteriedriften og det, at Lone gerne vil sikre sig et rimeligt eksistensgrundlag, snarere tværtimod.

Bestyrelsen har talt med Lone om situationen, og det er rigtigt! Der har nok været nogle misforståelser i den forløbne sæson, men begge parter er enige om at lægge disse ting bag sig.

Derfor: Lad os alle benytte de fælles faciliteter, vi har i klubhuset. Det er OK at komme i cafeteriet - også uden at købe noget hos Lone. Lad os bruge huset som RAMMEN, hvor vi er SAMMEN.

Bestyrelsen.



Værsgo' Oskar - jeg skal til svømning.

Skulle nogle have lyst til at deltage i DSLF's livredningsprøve, så tag en snak med Bent Damsgaard.

Træningen hertil starter en gang i januar.

Svømmeudvalget.

Vinterprogrammet 1992

FSK tager hul på næste års program ved allerede at invitere til »Godt Nytårs-arrangement« tirsdag 31. december kl. 1000-1300.

Det er bestyrelsen og aktivitetsudvalgets håb, at medlemmerne vil tage godt imod programmet og møde op til og deltage aktivt i de forskellige arrangementer.

Det er klart, at vi medlemmer gerne må invitere vore bekendte med som gæster, og kan vi gøre dem interesserede i medlemskab, er meget vundet.

Endelig er at fortælle, at vores forpagter Lone sponsorerer opvask m.m., således at klubben kan servere gratis kaffe til arrangementer i klubhuset. Kage købes hos Lone. Til gengæld bedes I medbringe sangbøgerne. Hvor intet andet er anført, afvikles arrangementerne i klubhuset på Søsportshavnen.

Tirsdag den 31.12.91 kl.1000:

Godt Nytårs-arrangement.

Kl. 1000-1300 er klubben vært ved servering af æbleskiver og kaffe. Til børnene serveres saft. Med dette genopliver vi en gammel tradition, som de ældste medlemmer må kunne huske fra klubbens hus på Silovej.

Onsdag 08.01.92 kl. 1930:

Om skoleskibet Danmark i besættelses-årene 1940-45.

Det er lykkedes at formå Bengt Ungerskov til at fortælle om sit arbejde med den i 1991 udkomne bog om skoleskibet og dets besætnings ophold i USA under 2. verdenskrig.

Onsdag 15.01.92 kl. 1930:

Bangsbostrands lokalhistorie.

Vi har skaffet en ekspert på området, nemlig Carl Erik Birk. Han vil fortælle om livet, som det var engang i og omkring det om-

råde, hvor vores søsportshavn er placeret. Kom og hør en spændende fortæller.

Onsdag 22.01.92 kl. 1830:

Oplev Rolands kulinariske udfoldelser i køkkenet å kr. 50,- pr kuvert (3 retter mad – altså uhørt billigt). Drikkevarer kan købes hos Lone til favorabel pris.

Vi vil krydre aftenen med gode historier og oplevelser fra forskellige medlemmer.

Tilmelding til Bodil, tlf. 98 42 39 35, Ole, tlf. 98 42 93 12 eller på opslag i klubhuset inden 16.01.92.

Onsdag 29.01.92 kl. 1930:

Hjertemassage.

Læge Hans Henrik Hansen, Hjørring Sygehus, fortæller om hjertemassage og illustrerer dette på en dukke.

Onsdag 05.02.92 kl. 1930:

Syng sammen-aften v/Sailor.

Vi behøver vel ikke at præsentere Sailor nærmere. Vi er glade for, at Sailor igen stiller op med god musik til endnu en dejlig sangaften.

Husk sangbog eller penge til en ny å kr. 10,-.

Onsdag 12.02.92:

Bagekunstens mysterium.

Finn bager og forklarer i Mega Favørs bageri på Toftegårdsvej. Der serveres kaffe til det nybagte brød.

Onsdag 19.02.92 kl. 1930:

Stena- og FDM-aften v/Arne Pii m.fl.

De foregående år har vi været med Arne Pii på kanalfart i Sverige og Norge. Det har været nogle spændende ture. Hvor bringer Arne os hen i år? Det må foreløbig forblive en overraskelse.

Tilmelding inden 13.02.92 til Ole, tlf. 98 42 93 12, Bodil, tlf. 98 42 39 35 eller på opslag i klubhuset.

Lørdag 22.02.92 kl. 1230:

Tur til Råbjerg Mile.

Vi mødes på Søsportshavnen, hvorfra bus afgår kl. 1230. Den medbragte kaffe nydes efter traveturen over milen. Forventet hjemkomst ca. kl. 1700.

Tilmelding til Ole, tlf. 98 42 93 12, Bodil, tlf. 98 42 39 35 eller på opslag i klubhuset senest 19.02.92.

Onsdag 26.02.92 kl. 1830:

Svend Dykker serverer skipperlabskovs

å ca. kr. 25,- pr. kuvert. Præmie til aftenens mest muntre indslag. Altså – der er igen lagt op til medlemmernes aktive medvirken. Husk sangbogen.

Tilmelding til Ole, tlf. 98 42 93 12, Bodil, tlf. 98 42 39 35 eller på opslag i klubhuset senest 19.02.92.

Søndag 01.03.92 kl. 1400:

Fastelavnsfest med udendørs tøndeslagning, kaffe m.m. Der serveres juice og boller til børnene. I år også tøndeslagning for voksne.

Onsdag 04.03.92 kl. 1930:

Bliv dus med naturen i og ved Kattegat.

Det er lykkedes at få næstformand i Danmarks Naturfredningsforening, Flemming Thorning-Lund, til at komme og fortælle om Naturfredningsforeningen og den natur, vi sejlere bevæger os i bl. a. på Hirschholmene, Læsø og fastlandet. Der kan forventes nogle interessante og spændende timer.

Onsdag 11.03.92 kl. 1930:

Mode- og bådudstyrsshow i samarbejde med Motor- og Bådcetret v/ Lene og Arne Bjerregaard.

Vi vil lægge op til en sjov og fornøjelig aften med små overraskelser.

Onsdag 18.03.92 kl. 1930:

Medlemsmøde.

Onsdag 25.03.92 kl. 1900:

Forældremøde i optimistafdelingen.

Denne aften vil være tilrettelagt således, at forældre til nye optimister også får en orientering om mulighederne for optimist-sejlads i den kommende sæson. Ellers skal aftenens ide være en appetitvækker til den igangværende og kommende sejlsæson.

Lørdag 28.03.92:

Tur til Nordsømuseet.

Dette arrangement er endnu ikke endeligt fastlagt, derfor nærmere herom i næste nr. af FSK-nyt.

Der påregnes fælles transport i bus og rundvisning på museet. Medbragt kaffe kan nydes på museet.

Ved 40 tilmeldte vil deltagerbetaling iflg. de foreløbig indhentede tilbud andrage ca. kr. 50,- pr. person.

Tilmelding til Sanni, tlf. 98 42 20 16, Lissi, tlf. 98 42 66 60 eller på opslag i klubhuset.

Optimistafdelingen

FSK havde 6 sejlere med til stævne i Sønderborg i dagene 28.-29. september. Der deltog i alt 172 sejlere fra hele landet. Der skulle afvikles 4 sejlads i alt og lørdag startedes i meget lidt vind, sidste start lørdag var kl. 1700 – så det var nogle trætte sejlere, der kom i havn kl. 1915. Den sene start gjorde, at et par af vore sejlere ikke nåede til start, da de efter en diskvalificering i 2. sejlads tog i havn i den tro, at der ikke blev flere starter den dag. Lidt ærgeligt, eftersom de blev fulgt ind af stævneledelsens følgebåde.

Søndag blev 4. og sidste sejlads afviklet i

Fortsættes side 14

noget bedre vind, og vore sejlere placerede sig som følger:

Henning von Lillienkjold 33, Thomas Nielsen 35, Michael Petersen 68, Kim Aaen 91, Morten Holm Larsen 148 og Lasse Holm Larsen 165.

Poul Petersen.

Pontus-Cup for optimister 7.-8. september i Hadsund

Kun 3 FSK-sejlere deltog i stævnet, det var Thomas, Michael og Dennis. Til gengæld klarede de sig godt, idet Michael fik en flot 1.-plads efterfulgt af Thomas på 2.-pladsen. Dennis sluttede som nr. 8.

Der var ikke den store tilslutning til stævnet, idet der kun var tilmeldt 9 A-, 13 B- og 2 C-sejlere. Der var ikke megen vind, men strålende sol og varme.

Frederikshavner-Cup for optimister 14.-15. sept. 1991

Desværre var der ikke den store tilmelding fra de andre klubber i kredsen, idet kun Sæby, Strandby og Frederikshavn deltog. Ialt 10 A-, 3 B- og 4 C-sejlere.

Bedste A-sejler blev Thomas som nr. 1 lige foran Henning på 2.-pladsen. Derefter kom Kim som nr. 3.

Michael Nielsen blev vinder af B-sejlerne. For C-sejlernes vedkommende blev Rasmus Melsen nr. 2. Det bevirkede, at han måtte op som B-sejler lige før klubmesterskabet.

Klubmesterskab i FSK

Den 22. september satte FSK punktum for sommerens sejl sæson med det største antal optimister i flere år.

Ialt 10 A-, 4 B- og 6 C-sejlere deltog. Vejret viste sig fra sin bedste side, så alle kunne gennemføre samtlige 4 sejlads.

Bagefter var der hyggeligt samvær i cafe-teriet, hvor sejlerne fik pølser og pommes frites. Til forældrene var der hjemmebag og kaffe.

Klubmestrene blev: A-sejler Michael Petersen, B-sejler Michael Nielsen og C-sejler Stine Christensen.

Det sidste stævne i år var Opti-A Cup i Sønderborg 28.-29. september. Thomas, Michael, Lasse, Morten, Henning og Kim deltog.

Stævnet samlede omkring 200 optimister. Henning og Thomas blev bedste frederikshavnere, idet de fik præmie som henholdsvis nr. 33 og 35.

Optimist/Europastævne Mariager 24. aug. og Hobro 25. aug.

7 A-, 2 C- og 1 Europasejler deltog fra FSK. Om lørdagen var der i Mariager præmie til Michael Petersen, som blev nr. 4 og Thomas Nielsen som nr. 5 af A-sejlerne. Rasmus Melsen fik præmie for en 4.-plads. Michael Pedersen i Europajollen blev nr. 3. I det flotte sejlervejr om søndagen i Hobro blev frederikshavnerne bedre placeret, idet Michael Petersen fik en flot 2.-plads, Thomas Nielsen en 3.-plads og Henning Lillienkjold en 5.-plads. Bedste C-sejler fra FSK blev Jørgen Randrup, som fik en 4.-plads. I Europajollen blev Michael Pedersen nr. 4.

Ialt var der tilmeldt 22 A-, 16 B-, 11 C- og 10 Europasejlere.

Udtagelsesstævne til hold-DM for optimister 31. august i Sæby

Det lykkedes ikke for FSK at kvalificere sig til hold-DM i Egå, Sæby vandt begge sejlads.



FREDERIKSHAVN KØLESERVICE

v/ Erik Reichstein

Trindelen 7. Havnen. Frederikshavn
Telefon 98 42 53 92

SAAB SEAT

A. Precht-Jensen AS

HJØRRINGVEJ 12-14 . FREDERIKSHAVN
TELEFON 98 42 33 66

STRANDHAVE VÆRKTØJ - MASKINER

Tordenskjoldsg. 7, Frederikshavn, tlf. 98 42 12 09

EL-VÆRKTØJ - VÆRKTØJ - BESLAG RUSTFRI SKRUE OG STÅLBOLTE

Aut. forhandler af

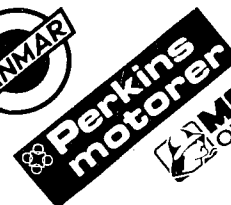

BÅDE - MOTORER - UDSTYR
SALG - SERVICE - REPARATION

NORD MARINE nps

v/ Palle Morch

Agervej 31 . 9970 Strandby
Telefon 98 48 20 05

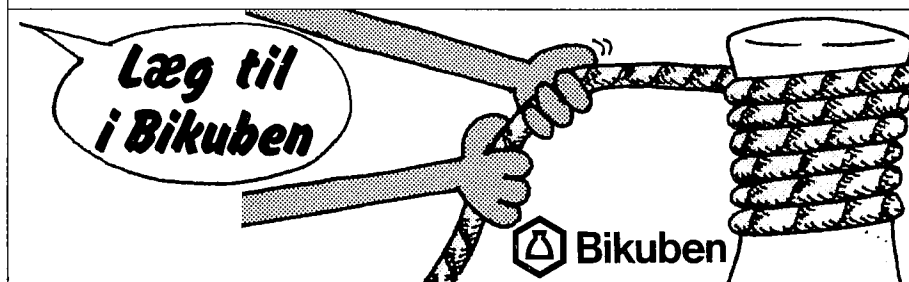

Fortsættes side 16

Bedre gik det om søndagen til Sæby Cup 1. september:

18 A-sejlere deltog, heraf 5 fra Frederikshavn. 8 B-sejlere deltog, heraf 1 fra Frederikshavn. 9 C-sejlere deltog, heraf 2 fra Frederikshavn.

Vinden var i 1. sejlads svag, og der var en del strøm, senere friskede vinden op, og der blev perfekt sejlvejr.

Bedste frederikshavner blandt A-sejlerne blev Thomas Nielsen, der sluttede på en 2.-plads. Henning Lillienkjold blev nr. 3 og Michael Petersen nr. 4. Morten Holm Larsen opnåede en 12.-plads og Dennis Petersen en 13.-plads. Thomas var så uheldig at blive diskvalificeret på en 1.-plads, hvilket bevirkede, at han gik ned på 2.-pladsen.

Frederikshavns eneste B-sejler, Michael Nielsen, opnåede en flot 1.-plads.

For C-sejlerne var det meget spændende, idet Rasmus Melsen og Jørgen Randrup havde 4 points efter sidste sejlads, men da Jørgen havde den bedste placering i sidste sejlads, sluttede han som nr. 2 efterfulgt af Rasmus som nr. 3.

Bodil Nielsen.

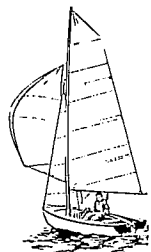

Husk navn på din båd

Dansk Sejlunion skal opfordre til, at alle sejlere har tydeligt navn og hjemsted på båden, hvad man iøvrigt er pligtig til i henhold til søloven.

Endvidere skal vi opfordre til, at klubmedlemmer fører klubstanderen på behørig vis. I din klubs DS-håndbog findes et afsnit om flagreglement.



En overrissling med Kong Neptuns tempererede havvand gjorde godt i den forgangne sommers hedeølge

Foto: Jon Sørensen.

*Klubmester, A, 1991,
Michael.*



*Klubmester, B, 1991,
Michael.*

*Klubmester, C, 1991,
Stine.*



Fotos: Bodil Nielsen.

Alt i tryksager simpelthen!

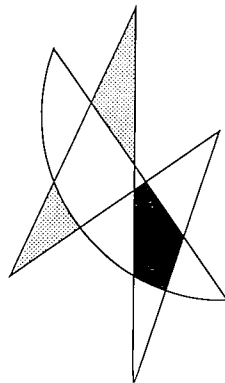

SÆBY BOGTRYK + OFFSET

Tranåsvej 6 . Postbox 56 . 9300 Sæby
Telefon 98 46 13 66 . Telefax 98 46 11 26

Damsgaard Autolakering



- alt i glasfiber



Kjeldgaardsvej . Sæby . 98 46 36 55



**Hempel's
Yacht Paint's**

DAMSGAARD

Lager: Fiskerihavnen 98 42 26 22

Skibsartikler,
pensler m. v.

Farvebøtten



Jørn-Ole Nielsen • Danmarksgade 23 • Tlf. 98 42 09 88 • Frederikshavn
Fri parkering ved døren • Husk P-skiven!

NYT FRA FREDERIKSHAVN SØSPORTSHAVN

Nyt fra byggeudvalget

Som det blev besluttet på sidste generalforsamling, er der nu blevet spunset ved søndre mole, og det ser ud til, at det virker efter hensigten, således at tilsanding gennem molen er stoppet på denne strækning. Der bliver i øjeblikket arbejdet med at afbrænde toppen af punsen, så den kan blive pænere at se på, og det bliver muligt at montere hammeren (øverste træplanke). Det er tanken med tiden at få opfyldt bag spunsvæggen, så der kan blive broplads her for større både.

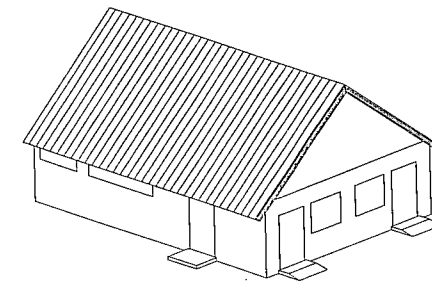

Toiletbygning

Der er udarbejdet et projekt for opførelse af en toilet- og badebygning, som skulle kunne opfylde de krav, som kan stilles til en sådan i en »moderne« søsportshavn. Som det ses af skitsen, er der indrettet offentlige toiletter i gavlen af bygningen, således at disse også kan være tilgængelige i vinterperioden, hvor øvrige bygninger er aflåst.

Bygningen er tænkt opført i letbeton-elementer udvendigt beklædt med brædder 1 på 2. Taget har høj rejkning og vil blive beklædt med tagpap. De indvendige skillevægge mellem badekabiner og toiletter opsættes i laminerede baderumselementer.

Projektet er budgetteret til at koste mellem **kr. 270.000-300.000.**

Pengene skulle gerne bringes tilveje ved tilskud fra henholdsvis det offentlige, forskellige fonde og virksomheder ligesom en vis selvfinansiering må påregnes.

Der er i projektet regnet med, at nogle af havnens brugere vil give en hånd med i

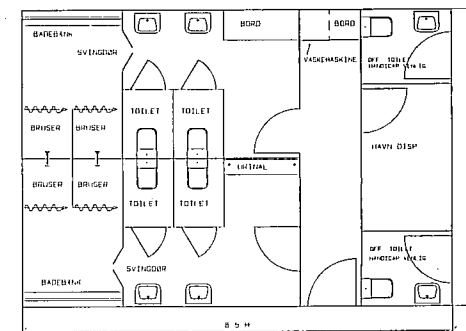

byggeperioden - jo flere des billigere for havnen.

Skitseforslaget er opsat på opslagstavlen i havnen til nærmere besigtigelse, og vi ser frem til jeres kommentarer og evt. ændringsforslag.

P.b.v.

Arthur Wilhelmsen.

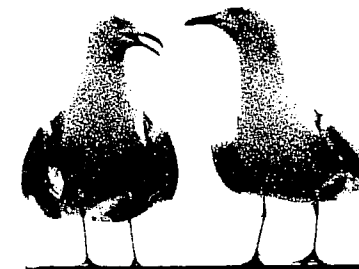

GREJ- BØRSEN

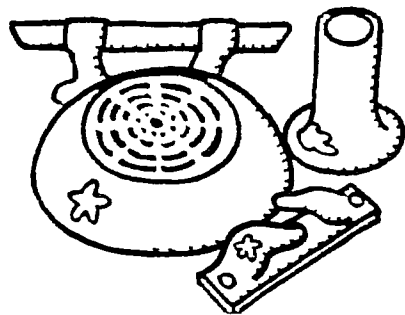

KØB - SALG - BYTTE

Maritimt marked for Frederikshavn Sejlklubs medlemmer. Udfyld kuponen - max. 20 ord - og husk at skrive dit telefonnummer, navn og adresse - og du får din annonce **GRATIS** optaget i næste nummer af FSK-nyt!

Sæt x

- Sælges**
 Købes
 Byttes

Telefon _____

Navn _____

Adresse _____

Postnr. og by _____

Indsend kuponen senest den 9. i måneden før bladet udkommer. - Sendes til

Sæby Bogtryk + Offset
Tranåsvej 6 . 9300 Sæby

Clip ud eller fotokopier

Clip ud eller fotokopier

NYT FRA FREDERIKSHAVN SØSPORTSHAVN

Referat fra bestyrelsesmøde 13.11.91

Dagsorden:

1. Havnekaptajnen orienterer.
2. Godkendelse af dagsorden.
3. Godkendelse af referat fra sidste bestyrelsesmøde.
4. Økonomisk oversigt.
5. Udlejningspriser/ledige pladser.
6. Byggeudvalg.
7. Andet vedr. havneanlægget.
8. Generalforsamling 1992.
9. Fastsættelse af næste bestyrelsesmøde.
10. Eventuelt.

Tilstede: Chr. Muff, Arthur Wilhelmsen, Ejvind Jensen, Karin Randrup, Knud Lillienkjold.

Ad. 1. Indbrud i havnekontoret, rude ødelagt.

Pontonbroen skal laves, evt. en del fornyes i indværende år. Herluf Muhlig tager sig af sagen.

Der etableres mere lys imellem redskabs-skurene.

Der må ikke anvendes el-varmeovne i redskabsskurene. Der sættes 6 amp. sikringer i målerskab til bagland.

Ad. 2. Godkendt.

Ad. 3. Ad 6. Pejling uden væsentlig ændring var ved spunsvæg, ellers godkendt.

Ad. 4. Økonomien gennemgået. Overskrivelse af budget ligger i uddybningsudgifterne.

Ad. 5. Arthur fremskaffer en oversigt over meter- og jollepladser i havnen.

Ad. 6. Rundspørge ang. masteskur viste, at der ikke er interesse for et sådant.

De, som er villige til at hjælpe ved evt. opførelse af toiletbygning vil høre nærmere, når det bliver aktuelt.

Vi tager stadig imod tilmeldinger. Byggeudvalget vil gerne høre fra lokale firmaer, der kunne tænke sig at sponsorere materialer til byggeriet. Skitseforslag af bygningen hænges op i havnekontoret. Eventuelle kommentarer modtages gerne.

Ad. 7. Der bliver udarbejdet en miljøplan med henblik på deponering af maling, pensler, spildolie og batterier.

Der er sejlet betonaffald ud bag spunsvæggen.

Afbrænding af spunsvæg henstår. Søndre mole: Der er konstateret flere utætheder, som skal udbedres.

Der indkøbes 50 pæle, de 43 slås nu. Der er interesse fra Den Blå Avis for plads i havnen for salg af både.

Ang. forsikringer på joller: Chr. Muff kontakter broformanden (pontonbroen). Forureningssagen verserer stadig.

Ad. 8. Generalforsamling holdes i Teknisk Skoles cafeteria 18.02.92 kl. 19.00. Indkaldelse vil ske pr. brev, der annonceres ikke i pressen.

Ad. 9. Næste møde 10.12.91 kl. 18.30 hos Arthur, Høgstedvej 7.

Ref.: K. Lillienkjold.

NYT FRA FREDERIKSHAVN SØSPORTSHAVN

Havnekontoret orienterer

I teaterverdenen er der et gammelt ord, der siger: Dårlig premiere giver efterkommende succes.

Det samme kan man vist godt sige om sejlsæson '91. En hundekold standerhejsning efterfulgt af en lige så kold juni måned med sejltid og humør under 0-punktet. Ja, bare det at få tændt Sankt Hans-bålet krævede lige så meget brændstof som en tursejler bruger på en hel sæson.

Men så kom den - sommeren - fra den ene dag til den anden steg temperaturen 20°, og stort set alt, hvad der kunne flyde, stimedede ud for at indhente det forsømte.

Herefter gik det slag i slag, hedeølge, et

Tilbagebetaling af »lån«

Der blev i foråret forespurgt om evt. udskydelse af tilbagebetaling af kommanditistlån. Der var megen forståelse herfor, men dog ikke nok til at gennemføre en udskydelse.

En optælling af de afleverede stemmesedler gav det resultat, at 60% stemte for og 40% stemte imod.

Dette bevirker, at såfremt regnskabet ved årsskiftet viser, at pengene er til stede, vil der komme en udbetaling hurtigst muligt efter generalforsamlingen, hvor regnskabet som bekendt skal godkendes.

Med venlig hilsen
kassereren.

vellykket H-bådstævne, en god havnefest med en meget underholdende trio, så der var ingen undskyldning for ikke at få sig en svingom. Gæstesejlerne dukkede også op, så den manglende indtjening fra juni måned næsten blev indhentet.

Optimiststævne, flere weekend-ture til vore naboer og -havne, og helt ubemærket var sæsonen sneget sig hen til september, hvor flere så småt begyndte at tænke på at hive skibene på land, selvom solen stadig viste sig fra den venlige side. 8-10 bådvoget blev svejset sammen nede ved havnens værksted, måske fordi der en overgang var lidt usikkerhed om mobil kranløft, da Rednings-Ringen var stoppet i Frederikshavn. Men ved hjælp af Niels Helledi, en stor mand med en stor kran, og det nyoprettede Kranløft, blev skibene anbragt på deres stativer stort set uden problemer. Vi skal til næste år prøve at trække skibene længere ud til siden, så kørevejen bliver bredere.

Mens vi er ved bådvoget og stativer: Man må jo indrømme, at kønne er de ikke, men det hjælper lidt at male dem, og her kan havnen hjælpe. Vi har overtaget en hel del maling, både primer og topcoat i forskellige farver, så hvis nogen vil have deres stativer/bådvoget malet til foråret, så kom ned på havnekontoret med en bøtte og få den maling, der skal bruges.

Til slut, her sidst i november er ramslagsholdet så småt begyndt tilrigning af ramslag og spil m.m.

Efter dette hurtigløb igennem sæson '91 vil havnekontoret ønske alle en glædelig jul og et godt nytår.

PWK.



RESTAURANT SEJLKlubben

Silovej 7 · 9900 Frederikshavn

Tlf. 98 43 40 29

REVISION VEST



Registrerede revisorer HD
Kurt Hansen - Per Nilsson

Knivholtvej 2 Telefon 98 43 04 00
9900 Frederikshavn Telefax 98 43 16 44

Nordjysk køle & vaskeservice



v/Erling Toft, Åvænget 10

98 42 91 00



Havnegade 8 · Frederikshavn
Telefon 98 42 17 34

**60'er musik fredag/lørdag
- god mad ud af huset**



Danica



Kundecenter Frederikshavn
Søndergade 54
9900 Frederikshavn
Telefon 98 42 50 88

WÆIRENS VINHANDEL

98 42 26 85 - et godt nummer i
EL OG DIESELSERVICE

Alt i reparationer af dieselpumper, -dyser og fødepumper samt startere og generatorer — også skibsdiesel.

Vi fører startere og generatorer fra:

Bosch, Lucas, AC delco og Paris-Rhone
samt Ebberspacer og Webasto oliefyrr.